

車両情報				
車名	初年度登録	型式	形状	車台番号
いすゞ	平成26年9月	KQG-CXZ77AT	ダンプ	CXZ77AT-7007945
走行	馬力	シフト	ブレーキ	ボディ内寸
373,532km	380PS/279KW	M/T 7速	エア	長: 5,100 mm 幅: 2,190 mm 高: 530 mm 門高: mm

◎: 良好 ○: 通常走行問題なし △: 要修理 /: 装備無し ※あくまでも当社判断基準によるものです

エンジン			電装関係			キャビン		
点検項目	結果	状態	点検項目	結果	状態	点検項目	結果	状態
異音	◎		エアコン	○	暖まらない、風が弱い	シート	○	へたり ビニールシート破れ
オイル混入	◎		スターター	◎		ヘッドライト	○	HID 左内部水混入
オイル漏れ	○	ロッカーケース、 クランクシール(フロント、リヤ) オイル漏れ	オルタネーター	◎		ウィンカー	◎	
水混入	◎		P/W(運転席)	◎		ワイパー	◎	
水漏れ	◎		P/W(助手席)	◎		ミラー	○	カバー外れ 左サイドアンダーミラー
燃料漏れ	◎		坂道発進装置	○	解除遅い			
排気	○	エキゾーストマニホールド 排気漏れ	異常ランプ	◎				
マフラー	○	テールパイプすず付着	オーディオ	◎				
ターボ	○	オイルにじみ リターンパイプ	バックカメラ	/				
冷却水吹返	◎		電格ミラー	◎				
			ETC	◎	標準			
			タコグラフ	◎	アナログ			
ミッション			上物仕様			走行関係		
点検項目	結果	状態	点検項目	結果	状態	点検項目	結果	状態
ギア鳴き	◎		床材質	/	鉄板	リーフサス	◎	
ギア抜け	◎					エアサス	/	
クラッチ	◎					パワステ	◎	
異音	◎					ハンドル	○	擦れ、エグレ エグレ補修跡
オイル漏れ	◎					燃料タンク	◎	スチール 290ℓ
リターダ	/							
						デフ		
						点検項目	結果	状態
						異音	◎	
						オイル漏れ	◎	
						デフロック	◎	

特記事項 エンジンキー1本、ドアキー1本、燃料タンクキー1本、盗難防止付
 手動式可変リアバンパー(ピン曲がり) ※左ドアステップキズ補修跡あり、コボレーションシート破れ、補修跡あり、ルーフ凹み、タイヤ4対
記録簿 有(H27/8~R5/6)

タイヤ残量				タイヤサイズ			
単位: mm							
5	6			11R22.5 16PR	11R22.5 16PR		
—	—			—	—		
5	5	7	8	11R22.5 16PR	11R22.5 16PR	11R22.5 16PR	11R22.5 16PR
7	7	7	7	11R22.5 16PR	11R22.5 16PR	11R22.5 16PR	11R22.5 16PR
スペア	8	—		スペア	11R22.5 16PR	—	

素材: スチール 備考:

上物仕様			
上物名	メーカー	型式「製造番号」	年式
ダンプ	いすゞ自動車	DM15-10K1 「1407-K056」	平成26年
【備考】 電動コボレーション、作業灯1ヶ、スコップ掛け、自重計付			
【備考】			
【備考】			

外装状態			
キャブコーション	フレーム番号	フレームのさび	飛石
有	確認済	小	点傷有

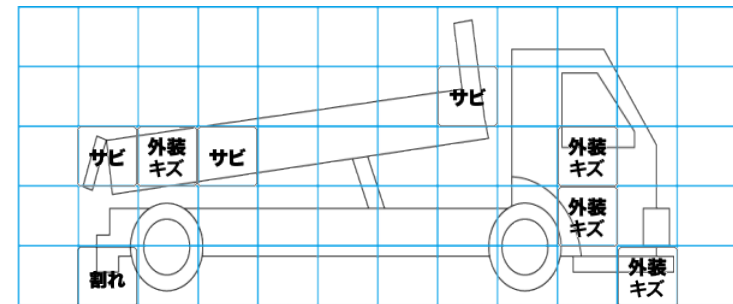
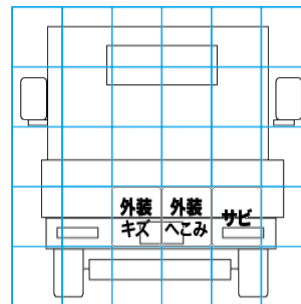
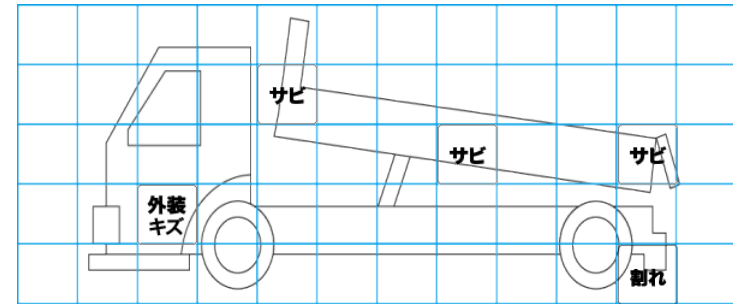
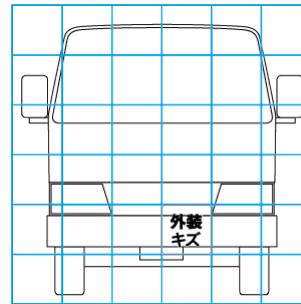

【外装】	【ボデー内】
外装キズ 外装へこみ うき 曲がり サビ 補修跡 割れ	庫内キズ 庫内へこみ 庫内穴あき 床汚れ