

車両情報				
車名	初年度登録	型式	形状	車台番号
三菱ふそう	平成28年8月	TPG-FEA50	散水車	FEA50-550023
走行	馬力	シフト	ブレーキ	ボディ内寸
14,642km	150PS/110KW	M/T 5速	ハキューム	長: mm 幅: mm 高: mm 門高: mm

◎:良好 ○:通常走行問題なし △:要修理 /:装備無し ※あくまでも当社判断基準によるものです

エンジン		
点検項目	結果	状態
異音	◎	
オイル混入	◎	
オイル漏れ	○	ターボ・インタークーラ ー間エアバイパス込み
水混入	◎	
水漏れ	◎	
燃料漏れ	◎	
排気	◎	
マフラー	◎	
ターボ	◎	
冷却水吹返	◎	

ミッション		
点検項目	結果	状態
ギア鳴き	◎	
ギア抜け	◎	
クラッチ	◎	
異音	◎	
オイル漏れ	◎	
リターダ	/	

電装関係		
点検項目	結果	状態
エアコン	◎	
スターター	◎	
オルタネーター	◎	
P/W (運転席)	◎	
P/W (助手席)	◎	
坂道発進装置	/	
異常ランプ	◎	
オーディオ	◎	
バックカメラ	/	
電格ミラー	◎	
ETC	◎	標準
タコグラフ	/	

上物仕様		
点検項目	結果	状態
床材質	/	鉄板

キャビン		
点検項目	結果	状態
シート	○	擦れ、汚れ
ヘッドライト	◎	ハロゲン
ウィンカー	◎	
ワイパー	◎	
ミラー	○	右ミラーキャップ欠品
		アンダーミラーキャップ欠品

走行関係		
点検項目	結果	状態
リーフサス	◎	
エアサス	/	
パワステ	◎	
ハンドル	○	擦れ
燃料タンク	◎	スチール 70L

デフ		
点検項目	結果	状態
異音	◎	
オイル漏れ	◎	
デフロック	/	

特記事項 キャビン内傷・汚れ有り
エンジンキー1本 キーレスリモコン1個
記録簿 有 (H28/11~R5/5)

タイヤ残量			
単位: mm			
10	10		
-	-		
10	10	10	10
-	-	-	-
スベア	7	-	

タイヤサイズ			
195/85R16	195/85R16		
-	-		
195/85R16	195/85R16	195/85R16	195/85R16
-	-	-	-
スベア	195/85R16		

素材: スチール 備考:

上物仕様			
上物名	メーカー	型式「製造番号」	年式
散水車	極東開発工業	LH02-301 「16L030113N」	平成28年
【備考】一層式 前方強制散水/後方自重散水 最大容量2000L			
【備考】			
【備考】			

外装状態			
キャブコーション	フレーム番号	フレームのさび	飛石
有	確認済	小	点傷有

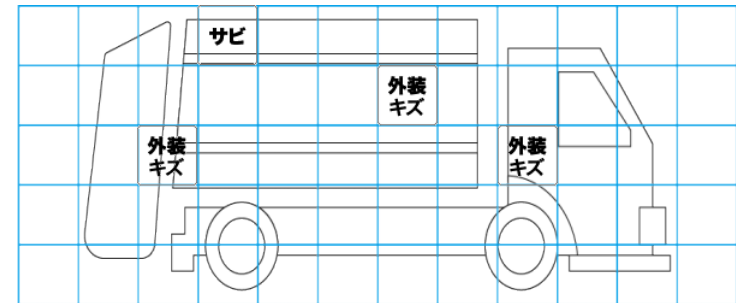
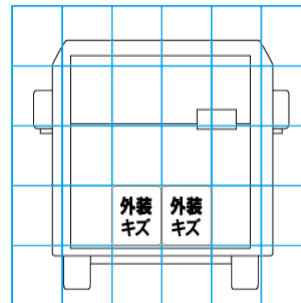
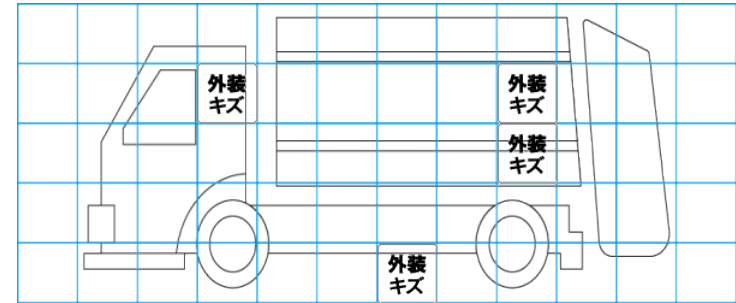
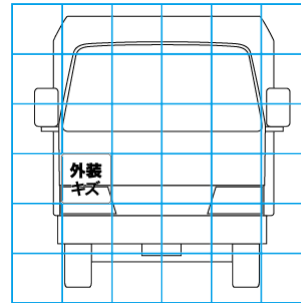

【外装】

【ボデー内】

外装キズ	外装へこみ	うき	曲がり	サビ	補修跡	割れ	庫内キズ	庫内へこみ	庫内穴あき	床汚れ
------	-------	----	-----	----	-----	----	------	-------	-------	-----