

| 車両情報     |             |            |      |   |
|----------|-------------|------------|------|---|
| 車名       | 初年度登録       | 型式         | 形状   | 車台番号  |
| 日野       | 平成25年7月     | TKG-FC9JEA | 平ボディ | FC9JEA-10600                                    |
| 走行       | 馬力          | シフト        | ブレーキ | ボディ内寸   |
| 82,369km | 210PS/154KW | M/T 6速     | エア   | 長: 4,340 mm 幅: 2,140 mm<br>高: 380 mm 門高: 630 mm |

◎: 良好 ○: 通常走行問題なし △: 要修理 /: 装備無し ※あくまでも当社判断基準によるものです

| エンジン  |    |               | 電装関係     |    |      | キャビン   |    |      |      |   |  |      |    |    |       |   |  |      |   |  |       |   |  |      |   |    |  |   |              |      |  |  |      |    |    |     |   |               |         |   |  |
|---|----|---------------|----------|----|------|--|----|------|------|---|--|------|----|----|-------|---|--|------|---|--|-------|---|--|------|---|----|--|---|--------------|------|--|--|------|----|----|-----|---|---------------|---------|---|--|
| 点検項目  | 結果 | 状態            | 点検項目     | 結果 | 状態   | 点検項目   | 結果 | 状態   |      |   |  |      |    |    |       |   |  |      |   |  |       |   |  |      |   |    |  |   |              |      |  |  |      |    |    |     |   |               |         |   |  |
| 異音  | ◎  |               | エアコン     | ◎  |      | シート  | ○  | タバコ穴 |      |   |  |      |    |    |       |   |  |      |   |  |       |   |  |      |   |    |  |   |              |      |  |  |      |    |    |     |   |               |         |   |  |
| オイル混入   | ◎  |               | スターター    | ◎  |      | ヘッドライト   | ◎  | HID  |      |   |  |      |    |    |       |   |  |      |   |  |       |   |  |      |   |    |  |   |              |      |  |  |      |    |    |     |   |               |         |   |  |
| オイル漏れ   | ◎  |               | オルタネーター  | ◎  |      | ウィンカー  | ◎  |      |      |   |  |      |    |    |       |   |  |      |   |  |       |   |  |      |   |    |  |   |              |      |  |  |      |    |    |     |   |               |         |   |  |
| 水混入   | ◎  |               | P/W(運転席) | ◎  |      | ワイパー   | ◎  |      |      |   |  |      |    |    |       |   |  |      |   |  |       |   |  |      |   |    |  |   |              |      |  |  |      |    |    |     |   |               |         |   |  |
| 水漏れ   | ◎  |               | P/W(助手席) | ◎  |      | ミラー  | ◎  |      |      |   |  |      |    |    |       |   |  |      |   |  |       |   |  |      |   |    |  |   |              |      |  |  |      |    |    |     |   |               |         |   |  |
| 燃料漏れ  | ◎  |               | 坂道発進装置   | ◎  |      | <table border="1"> <thead> <tr> <th colspan="3">走行関係</th> </tr> <tr> <th>点検項目</th> <th>結果</th> <th>状態</th> </tr> </thead> <tbody> <tr> <td>リーフサス</td> <td>◎</td> <td></td> </tr> <tr> <td>エアサス</td> <td>/</td> <td></td> </tr> <tr> <td>パワステ</td> <td>◎</td> <td></td> </tr> <tr> <td>ハンドル</td> <td>○</td> <td>擦れ</td> </tr> <tr> <td>燃料タンク</td> <td>◎</td> <td>スチール<br/>100L</td> </tr> </tbody> </table> |    |      | 走行関係 |   |  | 点検項目 | 結果 | 状態 | リーフサス | ◎ |  | エアサス | / |  | パワステ  | ◎ |  | ハンドル | ○ | 擦れ | 燃料タンク  | ◎ | スチール<br>100L |      |  |  |      |    |    |     |   |               |         |   |  |
| 走行関係  |    |               |          |    |      |  |    |      |      |   |  |      |    |    |       |   |  |      |   |  |       |   |  |      |   |    |  |   |              |      |  |  |      |    |    |     |   |               |         |   |  |
| 点検項目  | 結果 | 状態            |          |    |      |  |    |      |      |   |  |      |    |    |       |   |  |      |   |  |       |   |  |      |   |    |  |   |              |      |  |  |      |    |    |     |   |               |         |   |  |
| リーフサス   | ◎  |               |          |    |      |  |    |      |      |   |  |      |    |    |       |   |  |      |   |  |       |   |  |      |   |    |  |   |              |      |  |  |      |    |    |     |   |               |         |   |  |
| エアサス  | /  |               |          |    |      |  |    |      |      |   |  |      |    |    |       |   |  |      |   |  |       |   |  |      |   |    |  |   |              |      |  |  |      |    |    |     |   |               |         |   |  |
| パワステ  | ◎  |               |          |    |      |  |    |      |      |   |  |      |    |    |       |   |  |      |   |  |       |   |  |      |   |    |  |   |              |      |  |  |      |    |    |     |   |               |         |   |  |
| ハンドル  | ○  | 擦れ            |          |    |      |  |    |      |      |   |  |      |    |    |       |   |  |      |   |  |       |   |  |      |   |    |  |   |              |      |  |  |      |    |    |     |   |               |         |   |  |
| 燃料タンク   | ◎  | スチール<br>100L  |          |    |      |  |    |      |      |   |  |      |    |    |       |   |  |      |   |  |       |   |  |      |   |    |  |   |              |      |  |  |      |    |    |     |   |               |         |   |  |
| 排気  | ◎  |               | 異常ランプ    | ◎  |      | デフ   |    |      |      |   |  |      |    |    |       |   |  |      |   |  |       |   |  |      |   |    |  |   |              |      |  |  |      |    |    |     |   |               |         |   |  |
| マフラー  | ◎  |               | オーディオ    | ◎  | ナビ付き | 点検項目   | 結果 | 状態   |      |   |  |      |    |    |       |   |  |      |   |  |       |   |  |      |   |    |  |   |              |      |  |  |      |    |    |     |   |               |         |   |  |
| ターボ   | ◎  |               | バックカメラ   | ◎  | カラー  | 異音   | ◎  |      |      |   |  |      |    |    |       |   |  |      |   |  |       |   |  |      |   |    |  |   |              |      |  |  |      |    |    |     |   |               |         |   |  |
| 冷却水吹返   | ◎  |               | 電格ミラー    | ◎  |      | オイル漏れ  | ◎  |      |      |   |  |      |    |    |       |   |  |      |   |  |       |   |  |      |   |    |  |   |              |      |  |  |      |    |    |     |   |               |         |   |  |
| <table border="1"> <thead> <tr> <th colspan="3">ミッション</th> </tr> <tr> <th>点検項目</th> <th>結果</th> <th>状態</th> </tr> </thead> <tbody> <tr> <td>ギア鳴き</td> <td>◎</td> <td></td> </tr> <tr> <td>ギア抜け</td> <td>◎</td> <td></td> </tr> <tr> <td>クラッチ</td> <td>◎</td> <td></td> </tr> <tr> <td>異音</td> <td>◎</td> <td></td> </tr> <tr> <td>オイル漏れ</td> <td>◎</td> <td></td> </tr> <tr> <td>リターダ</td> <td>/</td> <td></td> </tr> </tbody> </table> |    |               | ミッション    |    |      | 点検項目   | 結果 | 状態   | ギア鳴き | ◎ |  | ギア抜け | ◎  |    | クラッチ  | ◎ |  | 異音   | ◎ |  | オイル漏れ | ◎ |  | リターダ | / |    | <table border="1"> <thead> <tr> <th colspan="3">上物仕様</th> </tr> <tr> <th>点検項目</th> <th>結果</th> <th>状態</th> </tr> </thead> <tbody> <tr> <td>床材質</td> <td>/</td> <td>木材<br/>隙間、汚れ有り</td> </tr> </tbody> </table> |   |              | 上物仕様 |  |  | 点検項目 | 結果 | 状態 | 床材質 | / | 木材<br>隙間、汚れ有り | ブレーキロック | / |  |
|   |    |               | ミッション    |    |      |  |    |      |      |   |  |      |    |    |       |   |  |      |   |  |       |   |  |      |   |    |  |   |              |      |  |  |      |    |    |     |   |               |         |   |  |
| 点検項目  | 結果 | 状態            |          |    |      |  |    |      |      |   |  |      |    |    |       |   |  |      |   |  |       |   |  |      |   |    |  |   |              |      |  |  |      |    |    |     |   |               |         |   |  |
| ギア鳴き  | ◎  |               |          |    |      |  |    |      |      |   |  |      |    |    |       |   |  |      |   |  |       |   |  |      |   |    |  |   |              |      |  |  |      |    |    |     |   |               |         |   |  |
| ギア抜け  | ◎  |               |          |    |      |  |    |      |      |   |  |      |    |    |       |   |  |      |   |  |       |   |  |      |   |    |  |   |              |      |  |  |      |    |    |     |   |               |         |   |  |
| クラッチ  | ◎  |               |          |    |      |  |    |      |      |   |  |      |    |    |       |   |  |      |   |  |       |   |  |      |   |    |  |   |              |      |  |  |      |    |    |     |   |               |         |   |  |
| 異音  | ◎  |               |          |    |      |  |    |      |      |   |  |      |    |    |       |   |  |      |   |  |       |   |  |      |   |    |  |   |              |      |  |  |      |    |    |     |   |               |         |   |  |
| オイル漏れ   | ◎  |               |          |    |      |  |    |      |      |   |  |      |    |    |       |   |  |      |   |  |       |   |  |      |   |    |  |   |              |      |  |  |      |    |    |     |   |               |         |   |  |
| リターダ  | /  |               |          |    |      |  |    |      |      |   |  |      |    |    |       |   |  |      |   |  |       |   |  |      |   |    |  |   |              |      |  |  |      |    |    |     |   |               |         |   |  |
| 上物仕様  |    |               |          |    |      |  |    |      |      |   |  |      |    |    |       |   |  |      |   |  |       |   |  |      |   |    |  |   |              |      |  |  |      |    |    |     |   |               |         |   |  |
| 点検項目  | 結果 | 状態            |          |    |      |  |    |      |      |   |  |      |    |    |       |   |  |      |   |  |       |   |  |      |   |    |  |   |              |      |  |  |      |    |    |     |   |               |         |   |  |
| 床材質   | /  | 木材<br>隙間、汚れ有り |          |    |      |  |    |      |      |   |  |      |    |    |       |   |  |      |   |  |       |   |  |      |   |    |  |   |              |      |  |  |      |    |    |     |   |               |         |   |  |
|   |    |               |          |    |      |  |    |      |      |   |  |      |    |    |       |   |  |      |   |  |       |   |  |      |   |    |  |   |              |      |  |  |      |    |    |     |   |               |         |   |  |

特記事項 スペアキー無し、キーレス、PTO付き(ボデー左下部コンプレッサー有)  
記録簿 有 (H27/6、H28/6、H30/6~R4/6)

| タイヤ残量    |   |    |   | タイヤサイズ      |             |             |             |
|----------|---|----|---|-------------|-------------|-------------|-------------|
| 単位: mm   |   |    |   |             |             |             |             |
| 8        | 8 |    |   | 225/80R17.5 | 225/80R17.5 |             |             |
| -        | - |    |   | -           | -           |             |             |
| 7        | 7 | 7  | 8 | 225/80R17.5 | 225/80R17.5 | 225/80R17.5 | 225/80R17.5 |
| -        | - | -  | - | -           | -           | -           | -           |
| スペア      |   | 10 | - | スペア         |             | 225/80R17.5 | -           |
| 素材: スチール |   |    |   | 備考:         |             |             |             |

| 上物仕様  |       |             |         |
|---|-------|-------------|---------|
| 上物名   | メーカー  | 型式「製造番号」    | 年式      |
| 平ボディ  |       |             | 平成25年   |
| 【備考】 二方開  |       |             |         |
| パワーゲート/垂直ゲート  | 新明和工業 | 「S40507786」 | 平成25年5月 |
| 【備考】 最大昇降質量600kg, 全長:840mm 全幅:2,140mm 有効長:700mm 有効幅:2,140mm |       |             |         |
| 【備考】  |       |             |         |

| 外装状態     |        |         |    |
|----------|--------|---------|----|
| キャブコーション | フレーム番号 | フレームのさび | 飛石 |
| 有        | 確認済    | 小       | 無  |

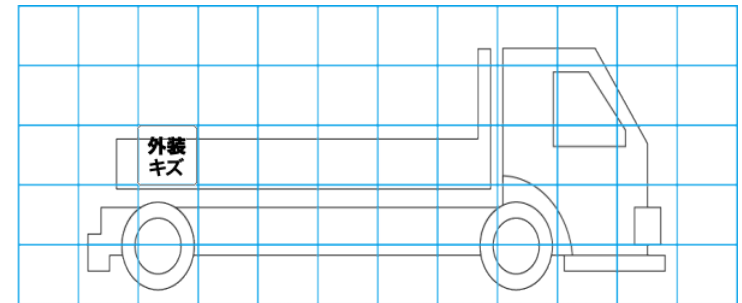
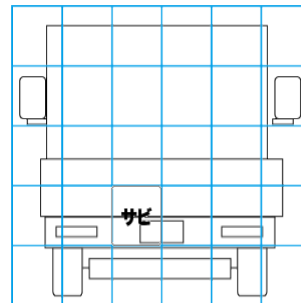
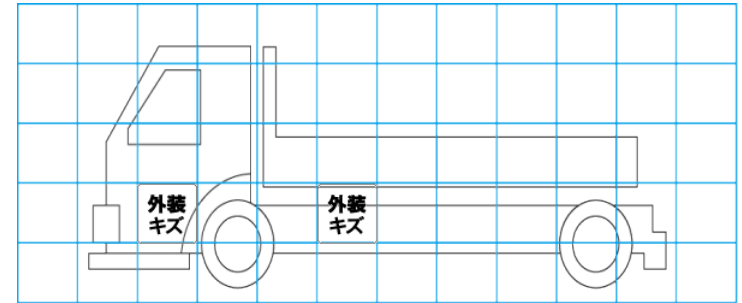
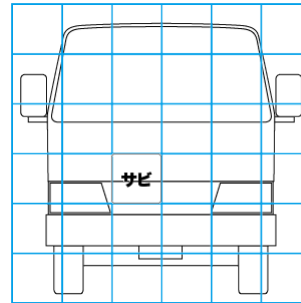

| 【外装】 |       |    |     |    | 【ボデー内】 |    |      |       |       |     |
|------|-------|----|-----|----|--------|----|------|-------|-------|-----|
| 外装キズ | 外装へこみ | うき | 曲がり | サビ | 補修跡    | 割れ | 庫内キズ | 庫内へこみ | 庫内穴あき | 床汚れ |