

車両情報				
車名	初年度登録	型式	形状	車台番号
三菱ふそう	平成28年12月	TPG-FEB50	ドライバン	FEB50-551687
走行	馬力	シフト	ブレーキ	ボディ内寸
167,798km	150PS/110KW	M/T 5速	ハキューム	長: 4,500 mm 幅: 2,080 mm 高: 2,070 mm 門高: 2,050 mm

◎: 良好 ○: 通常走行問題なし △: 要修理 /: 装備無し ※あくまでも当社判断基準によるものです

エンジン			電装関係			キャビン		
点検項目	結果	状態	点検項目	結果	状態	点検項目	結果	状態
異音	◎		エアコン	○	風が弱い	シート	○	タバコ穴
オイル混入	◎		スターター	◎		ヘッドライト	◎	ハロゲン
オイル漏れ	○	サブライポンプ、 インタークーラーホース 滲み	オルタネーター	◎		ウィンカー	○	前左レンズ劣化
水混入	◎		P/W (運転席)	◎		ワイパー	◎	
水漏れ	◎		P/W (助手席)	◎		ミラー	○	キャップ
燃料漏れ	◎		坂道発進装置	◎				
排気	◎		異常ランプ	◎		走行関係		
マフラー	◎		オーディオ	○		点検項目	結果	状態
ターボ	◎		バックカメラ	◎	カラー	リーフサス	◎	
冷却水吹返	◎		電格ミラー	◎		エアサス	/	
			ETC	◎	標準	パワステ	○	オイルホース にじみ
			タコグラフ	/		ハンドル	○	擦れ
ミッション			上物仕様			燃料タンク	◎	スチール 100L
点検項目	結果	状態	点検項目	結果	状態	デフ		
ギア鳴き	◎		床材質	/	木材	点検項目	結果	状態
ギア抜け	◎					異音	◎	
クラッチ	◎					オイル漏れ	◎	
異音	◎					デフロック	/	
オイル漏れ	◎							
リターダ	/							

特記事項 エンジンキー1本、ボデーキー1本、キャブ内汚れ

記録簿 有 (H29/9~H30/6、R3/12、R5/3)

タイヤ残量				タイヤサイズ			
単位: mm							
0	0			205/70R17.5	205/70R17.5		
-	-			-	-		
3	3	2	4	205/70R17.5	215/70R17.5	205/70R17.5	205/70R17.5
-	-	-	-	-	-	-	-
スペア	-	-		スペア	-	-	-
素材: スチール				備考: スタットレスタイヤ混在			

上物仕様			
上物名	メーカー	型式「製造番号」	年式
ドライバン	パブコ	「6XGN3256」	平成28年12月
【備考】 ラッシング2段、庫内灯2ケ、90度ストッパー、サイドドア			
【備考】			
【備考】			

外装状態			
キャブコーション	フレーム番号	フレームのさび	飛石
有	確認済	無	無

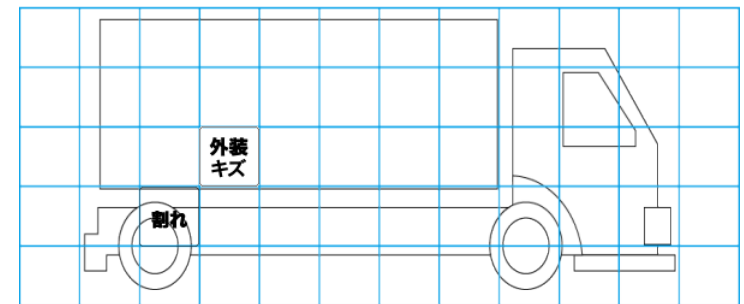
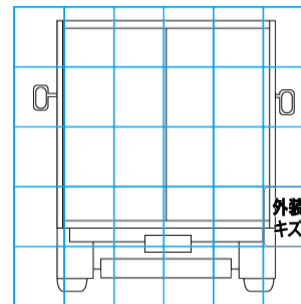
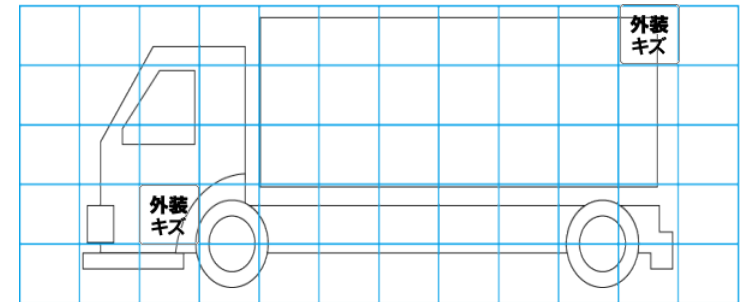
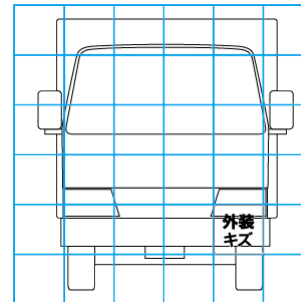

【外装】

外装キズ	外装へこみ	うき	曲がり	サビ	補修跡	割れ	庫内キズ	庫内へこみ	庫内穴あき	床汚れ
------	-------	----	-----	----	-----	----	------	-------	-------	-----

【ボデー内】