

車両情報				
車名	初年度登録	型式	形状	車台番号
三菱ふそう	平成25年7月	TKG-FEB50	平ボディ	FEB50-521731
走行	馬力	シフト	ブレーキ	ボディ内寸
215,249km	150PS/110KW	A/T デュオニク 6速	ハキューム	長: 4,350 mm 幅: 2,080 mm 高: 380 mm 門高: mm

◎: 良好 ○: 通常走行問題なし △: 要修理 /: 装備無し ※あくまでも当社判断基準によるものです

エンジン			電装関係			キャビン		
点検項目	結果	状態	点検項目	結果	状態	点検項目	結果	状態
異音	○	排気ブレーキ、動作時異音	エアコン	◎		シート	○	擦れ、汚れ
オイル混入	◎		スターター	○	後引き音あり	ヘッドライト	◎	ハロゲン
オイル漏れ	○	パワステオイルポンプ、インタークーラーホースにじみ	オルタネーター	◎		ウィンカー	◎	
水混入	◎		P/W (運転席)	◎		ワイパー	◎	
水漏れ	◎		P/W (助手席)	◎		ミラー	○	キャップ欠品
燃料漏れ	◎		坂道発進装置	/		走行関係		
排気	◎		異常ランプ	○	「SAM」点灯	点検項目	結果	状態
マフラー	◎		オーディオ	◎	ナビ付き	リーフサス	◎	
ターボ	◎		バックカメラ	/		エアサス	/	
冷却水吹返	◎		電格ミラー	◎		パワステ	◎	
ミッション			上物仕様			ハンドル	○	擦れカバー有り
点検項目	結果	状態	点検項目	結果	状態	燃料タンク	◎	スチール 100L
ギア鳴き	◎		床材質	/	木材	デフ		
ギア抜け	◎					点検項目	結果	状態
クラッチ	◎					異音	◎	
異音	◎					オイル漏れ	○	ビニオンシールにじみ
オイル漏れ	○	リヤ下側スイッチ廻りにじみ				デフロック	/	
リターダ	/							

特記事項 キャブ内汚れ。エンジンキー1本、キーレスリモコン1ヶ。

記録簿 有 (H26/4~R4/11)

タイヤ残量				タイヤサイズ			
単位: mm							
3	3			205/70R17.5	205/70R17.5		
2	2	2	2	205/70R17.5	205/70R17.5	205/70R17.5	205/70R17.5
1	1	1	1				
スペア	3	1		スペア	205/70R17.5		

素材: スチール 備考:

上物仕様			
上物名	メーカー	型式「製造番号」	年式
平ボディ	パプコ	132EH 276R「0513」	平成25年
【備考】三方開。荷台床へコミ有。セイコーラックアーム取り外し(部品キャブ内有り)			
【備考】			
【備考】			

外装状態			
キャブコーション	フレーム番号	フレームのさび	飛石
有	確認済	小	飛石有(リペア可)

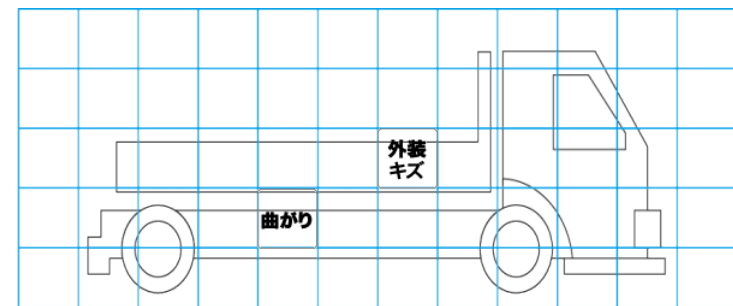
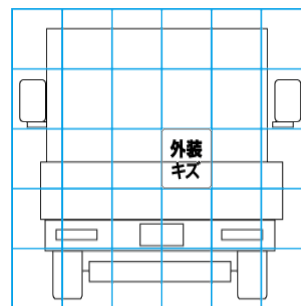
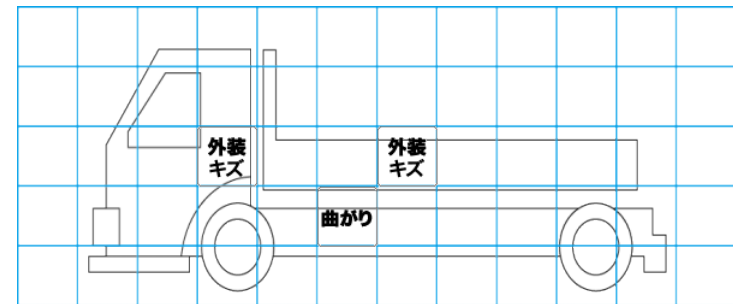
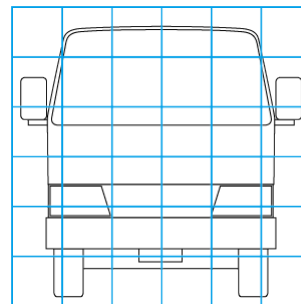

【外装】

【ボデー内】

外装キズ	外装へこみ	うき	曲がり	サビ	補修跡	割れ	庫内キズ	庫内へこみ	庫内穴あき	床汚れ
------	-------	----	-----	----	-----	----	------	-------	-------	-----