

車両情報				
車名	初年度登録	型式	形状	車台番号
三菱ふそう	平成29年6月	TKG-FK64F	アルミウイング	FK64F-593540
走行	馬力	シフト	ブレーキ	ボディ内寸
287,511km	220PS/162KW	M/T 6速	エア	長:6,240 mm 幅:2,390 mm 高:2,400 mm 門高:2,300 mm

◎:良好 ○:通常走行問題なし △:要修理 /:装備無し ※あくまでも当社判断基準によるものです

エンジン			電装関係			キャビン		
点検項目	結果	状態	点検項目	結果	状態	点検項目	結果	状態
異音	◎		エアコン	◎		シート	◎	
オイル混入	◎		スターター	◎		ヘッドライト	◎	
オイル漏れ	◎		オルタネーター	◎		ウィンカー	◎	
水混入	◎		P/W (運転席)	◎		ワイパー	◎	
水漏れ	◎		P/W (助手席)	◎		ミラー	◎	カバー外れ
燃料漏れ	◎		坂道発進装置	◎				
排気	◎		異常ランプ	△	エンジンチェックランプ点灯			
マフラー	△	DPFフィルター目詰まり	オーディオ	◎		走行関係		
ターボ	◎		バックカメラ	◎	カラー	点検項目	結果	状態
冷却水吹返	◎		電格ミラー	◎		リーフサス	◎	
			ETC	/		エアサス	◎	リヤエアサス
			タコグラフ	/		パワステ	◎	
						ハンドル	◎	
ミッション			上物仕様			燃料タンク	◎	スチール 200L
点検項目	結果	状態	点検項目	結果	状態	点検項目	結果	状態
ギア鳴き	◎		床材質	/	木材	異音	◎	
ギア抜け	◎					オイル漏れ	◎	
クラッチ	◎					デフロック	/	
異音	◎							
オイル漏れ	◎							
リターダ	/							

特記事項 キャブ内汚れ スペアキー1本 縦根太前方ヒビ有り
11/4 横込み(木材)
記録簿 有 (R3/4~R4/4)

タイヤ残量				タイヤサイズ			
単位: mm							
5	6			225/80R17.5	225/80R17.5		
—	—			—	—		
2	2	2	2	225/80R17.5	225/80R17.5	225/80R17.5	225/80R17.5
—	—	—	—	—	—	—	—
スペア	8	—		スペア	225/80R17.5	—	
素材: スチール				備考:			

上物仕様			
上物名	メーカー	型式「製造番号」	年式
アルミウイング		「759C9014」	平成29年
【備考】 ラッシング2段 引出しフック5対 渡し板			
パワーゲート/格納ゲート	極東開発工業	CG1002K 「B3MRA2」	平成17年
【備考】 全長 1,580mm 全幅 2,330mm 有効長 1,360mm 有効幅 2,200mm キャスターストッパー ラジコン			
【備考】			

外装状態			
キャブコーション	フレーム番号	フレームのさび	飛石
有	確認済	小	点傷有

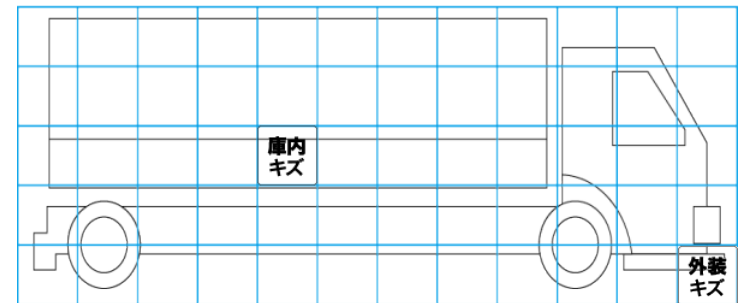
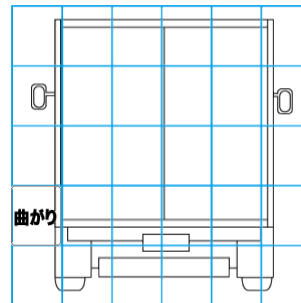
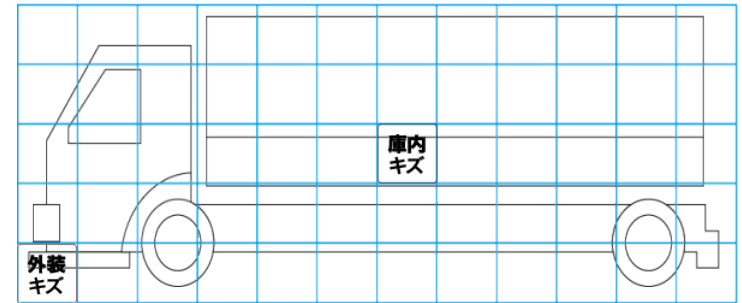

【外装】				【ボデー内】							
外装キズ	外装へこみ	うき	曲がり	サビ	補修跡	割れ	庫内キズ	庫内へこみ	庫内穴あき	床汚れ	