

車両情報				
車名	初年度登録	型式	形状	車台番号
日野	平成25年9月	KQG-FE7JMAG	その他	FE7JMA-10554
走行	馬力	シフト	ブレーキ	ボディ内寸
153,601km	260PS/191KW	M/T 6速	エア	長: mm 幅: mm 高: mm 門高: mm

◎:良好 ○:通常走行問題なし △:要修理 /:装備無し ※あくまでも当社判断基準によるものです

エンジン			電装関係			キャビン		
点検項目	結果	状態	点検項目	結果	状態	点検項目	結果	状態
異音	◎		エアコン	◎		シート	○	擦れ、汚れ
オイル混入	◎		スターター	◎		ヘッドライト	◎	HID
オイル漏れ	◎		オルタネーター	◎		ウィンカー	◎	
水混入	◎		P/W(運転席)	◎		ワイパー	◎	
水漏れ	◎		P/W(助手席)	◎		ミラー	◎	
燃料漏れ	◎		坂道発進装置	◎		走行関係		
排気	◎		異常ランプ	◎		点検項目	結果	状態
マフラー	◎		オーディオ	◎	ナビ付き	リーフサス	◎	
ターボ	◎		バックカメラ	◎	カラー	エアサス	○	リヤエアサス、ひび4カ所。
冷却水吹返	◎		電格ミラー	◎		パワステ	◎	
ミッション			上物仕様			ハンドル	○	擦れ
点検項目	結果	状態	点検項目	結果	状態	燃料タンク	◎	スチール 200L 燃料計指示不良
ギア鳴き	◎		床材質	/		デフ		
ギア抜け	◎					点検項目	結果	状態
クラッチ	◎					異音	◎	
異音	◎					オイル漏れ	◎	
オイル漏れ	◎					デフロック	/	
リターダ	◎							

特記事項 キャブ内汚れ場。アイドリングストップ。搭乗定員2名。燃料ゲージ指示不良(メーター不良)。スターターキー1本、スベアキー1本。キーレスリモコン1ヶ、ポデーキー14本。
記録簿 有 (H26/8~R3/11)

タイヤ残量				タイヤサイズ			
単位: mm							
13	13	13	13	265/70R19.5	265/70R19.5	265/70R19.5	265/70R19.5
—	—	—	—	—	—	—	—
13	13	13	13	265/70R19.5	265/70R19.5	265/70R19.5	265/70R19.5
—	—	—	—	—	—	—	—
スベア			14	スベア		265/70R19.5	—
素材: スチール				備考:			

上物仕様			
上物名	メーカー	型式「製造番号」	年式
ゴルフツアーバン	坪井特殊車体		平成25年8月
【備考】 車両左側面幅(1m)。リヤフロアー。庫内灯10ヶ。スポットライト3ヶ。換気扇2ヶ。作業台。ソファ。エアコン2ヶ。冷蔵庫。電子レンジ。発電機2ヶ。充電器。コンプレッサー。集塵機2ヶ。バッテリー調整機。※取扱説明書あり。			
【備考】			
【備考】			

外装状態			
キャブコーション	フレーム番号	フレームのさび	飛石
有	確認済	無	点傷有

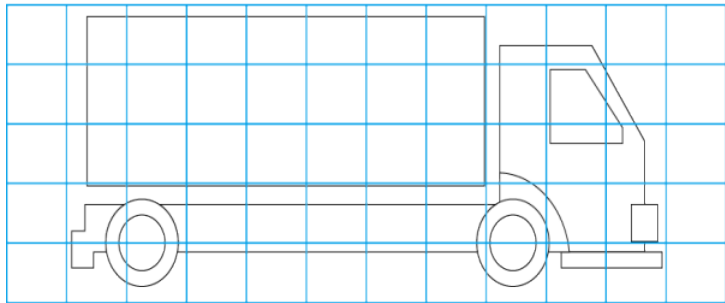
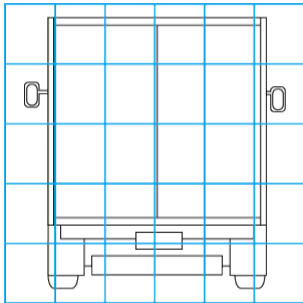
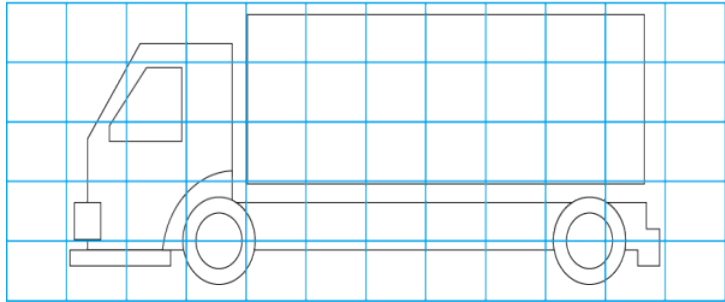
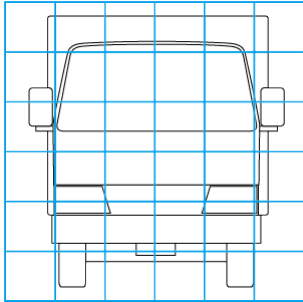

【外装】					【ボデー内】					
外装キズ	外装へこみ	うき	曲がり	サビ	補修跡	割れ	庫内キズ	庫内へこみ	庫内穴あき	床汚れ