

| 車両情報 | | | | |
|-----------|-------------|------------|------|---|
| 車名 | 初年度登録 | 型式 | 形状 | 車台番号 |
| 日野 | 令和 2年2月 | 2PG-FR1AHG | 冷凍バン | FR1AH-105621-A |
| 走行 | 馬力 | シフト | ブレーキ | ボディ内寸 |
| 675,663km | 380PS/279KW | M/T 7速 | エア | 長: 9,350 mm 幅: 2,280 mm 高: 2,300 mm 門高: 2,250 mm |

◎: 良好 ○: 通常走行問題なし △: 要修理 /: 装備無し ※あくまでも当社判断基準によるものです

| エンジン | | |
|-------|----|----|
| 点検項目 | 結果 | 状態 |
| 異音 | ◎ | |
| オイル混入 | ◎ | |
| オイル漏れ | ◎ | |
| 水混入 | ◎ | |
| 水漏れ | ◎ | |
| 燃料漏れ | ◎ | |
| 排気 | ◎ | |
| マフラー | ◎ | |
| ターボ | ◎ | |
| 冷却水吹返 | ◎ | |

| ミッション | | |
|-------|----|-------|
| 点検項目 | 結果 | 状態 |
| ギア鳴き | ◎ | |
| ギア抜け | ◎ | |
| クラッチ | ◎ | |
| 異音 | ◎ | |
| オイル漏れ | ◎ | |
| リターダ | ◎ | 永久磁石式 |

| 電装関係 | | |
|-----------|----|-----|
| 点検項目 | 結果 | 状態 |
| エアコン | ◎ | |
| スターター | ◎ | |
| オルタネーター | ◎ | |
| P/W (運転席) | ◎ | |
| P/W (助手席) | ◎ | |
| 坂道発進装置 | ◎ | |
| 異常ランプ | ◎ | |
| オーディオ | ◎ | |
| バックカメラ | ◎ | カラー |
| 電格ミラー | ◎ | |
| ETC | ◎ | 2.0 |
| タコグラフ | / | |

| 上物仕様 | | |
|------|----|---------------|
| 点検項目 | 結果 | 状態 |
| 床材質 | / | アルミ I型キースト |

| キャビン | | |
|--------|----|-------|
| 点検項目 | 結果 | 状態 |
| シート | ◎ | 擦れ、汚れ |
| ヘッドライト | ◎ | LED |
| ウィンカー | ◎ | |
| ワイパー | ◎ | |
| ミラー | ◎ | |

| 走行関係 | | |
|-------|----|-------------------|
| 点検項目 | 結果 | 状態 |
| リーフサス | ◎ | |
| エアサス | ◎ | リヤエアサス |
| パワステ | ◎ | |
| ハンドル | ◎ | 擦れ |
| 燃料タンク | ◎ | スチール 300L 300L |

| デフ | | |
|-------|----|----|
| 点検項目 | 結果 | 状態 |
| 異音 | ◎ | |
| オイル漏れ | ◎ | |
| デフロック | / | |

特記事項 2023年9月29日 エンジンAssy交換 (628,325km)
 キャブフィルト操作口オープニングワイヤー固着
 キャブ内 傷・汚れ 有り
 エンジンギヤ2本、キーレスリモコン1個
記録簿 有 (R4/2~R5/9)

| タイヤ残量 | | | |
|--------|---|---|---|
| 単位: mm | | | |
| 3 | 5 | | |
| — | — | | |
| 0 | 0 | 0 | 0 |
| 0 | 0 | 0 | 0 |
| スペア | 0 | — | |

| タイヤサイズ | | | |
|-------------|-------------|-------------|-------------|
| | 275/80R22.5 | 275/80R22.5 | |
| | — | — | |
| 275/80R22.5 | 275/80R22.5 | 275/80R22.5 | 275/80R22.5 |
| 275/80R22.5 | 275/80R22.5 | 275/80R22.5 | 275/80R22.5 |
| スペア | | 275/80R22.5 | — |

素材: アルミ 備考:

| 上物仕様 | | | |
|--|-------|----------------------------|---------|
| 上物名 | メーカー | 型式「製造番号」 | 年式 |
| 冷凍バン | アルナ矢野 | TPA9168 「B200053」 | 令和 2年1月 |
| 【備考】断熱材 サイド70mm/リヤ85mm、観音式サイド扉、ラッシングレール2弾、パレティナガイド、エアリブ、ショロダーレール4列、結露防止シート天井)、LED庫内2列、水抜き穴4ヶ所 | | | |
| 冷凍機/サブエンジン (スタンバイ付) | 菱重 | TU100S-CN 「097900853BL」 | 令和 2年 |
| 【備考】吊下げ式エバ、リヤ35.0℃設定、1時間で6.2→19.3℃確認 | | | |
| 【備考】 | | | |

| 外装状態 | | | |
|----------|--------|---------|----|
| キャブコーション | フレーム番号 | フレームのさび | 飛石 |
| 有 | 確認済 | 無 | 無 |

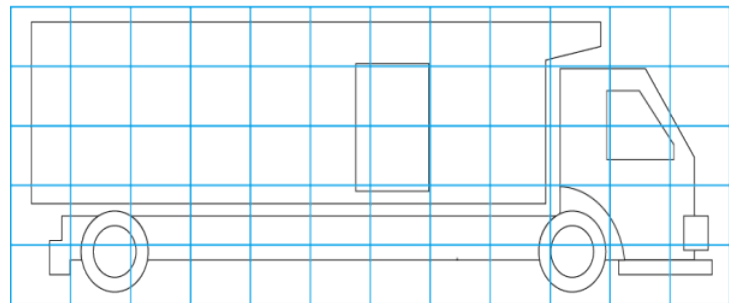
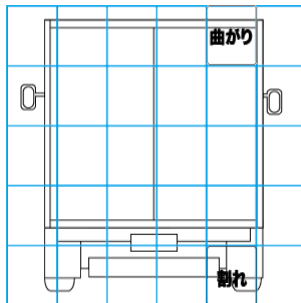
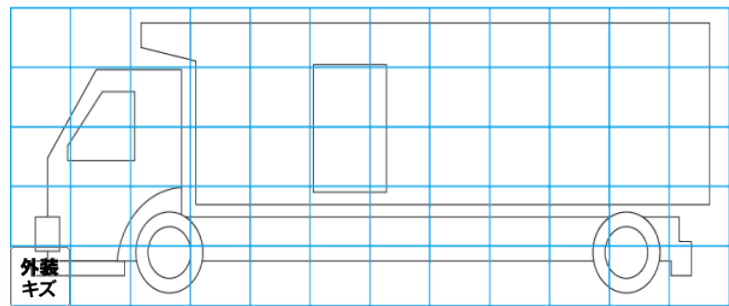
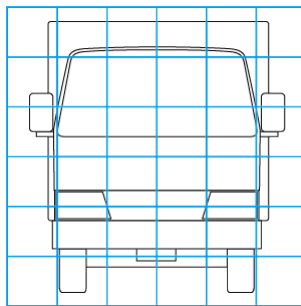

【外装】

【ボデー内】

| | | | | | | | | | | |
|------|-------|----|-----|----|-----|----|------|-------|-------|-----|
| 外装キズ | 外装へこみ | うき | 曲がり | サビ | 補修跡 | 割れ | 庫内キズ | 庫内へこみ | 庫内穴あき | 床汚れ |
|------|-------|----|-----|----|-----|----|------|-------|-------|-----|