

車両情報					
車名	初年度登録	型式	形状	車台番号	
日野	平成25年11月	QDG-SS1EKAA	トラクタ	SS1EKA-10748	
走行	馬力	シフト		ブレーキ	ボディ内寸
644,397km	520PS/382KW	A/T プロシフト 16速		エア	長: mm 幅: mm 高: mm 門高: mm

◎:良好 ○:通常走行問題なし △:要修理 /:装備無し ※あくまでも当社判断基準によるものです

エンジン			電装関係			キャビン		
点検項目	結果	状態	点検項目	結果	状態	点検項目	結果	状態
異音	◎		エアコン	○	マグネットクラッチ頻 繁に切れる。	シート	○	へたり、タバコ穴、 擦れ、汚れ
オイル混入	◎		スターター	◎		ヘッドライト	◎	H I D
オイル漏れ	◎		オルタネーター	◎		ウィンカー	◎	
水混入	◎		P/W (運転席)	◎		ワイパー	◎	
水漏れ	◎		P/W (助手席)	◎		ミラー	◎	
燃料漏れ	◎		坂道発進装置	/		走行関係		
燃料漏れ	◎		異常ランプ	◎		点検項目	結果	状態
排気	◎		オーディオ	○	スイッチ破損。	リーフサス	◎	
マフラー	◎		バックカメラ	/		エアサス	/	
ターボ	◎		電格ミラー	◎		パワステ	◎	
冷却水吹返	◎		ETC	◎	標準	ハンドル	◎	
ミッション			上物仕様			燃料タンク	◎	アルミ 390ℓ
点検項目	結果	状態	点検項目	結果	状態	デフ		
ギア鳴き	◎		床材質	/		点検項目	結果	状態
ギア抜け	◎					異音	◎	
クラッチ	/					オイル漏れ	◎	
異音	◎					デフロック	◎	
オイル漏れ	◎							
リターダ	◎	流体式						

特記事項 ドライブレコーダー付き。エアタンク付近エア漏れ。R3年10月、644,155km時、ディーラーにてDPR・SCR新品に交換済
記録簿 有 (H28/11、H30/12、R2/12)

タイヤ残量				タイヤサイズ			
単位: mm							
1	1			11R22.5 16PR	11R22.5 16PR		
—	—			—	—		
0	0	0	0	11R22.5 16PR	11R22.5 16PR	11R22.5 16PR	11R22.5 16PR
0	0	0	0	11R22.5 16PR	11R22.5 16PR	11R22.5 16PR	11R22.5 16PR
スペア	—	—		スペア	—	—	
素材: スチール				備考:			

上物仕様			
上物名	メーカー	型式「製造番号」	年式
カブラー	ソーシン	U-22-A 「DY-27798」	平成25年
【備考】キャパシティ22000Kg.			
【備考】			
【備考】			

外装状態			
キャブコーション	フレーム番号	フレームのさび	飛石
有	確認済	小	無

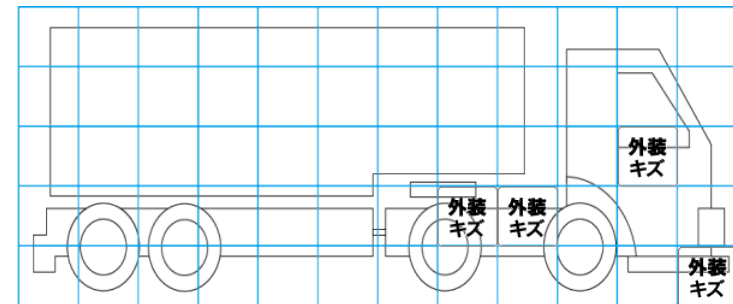
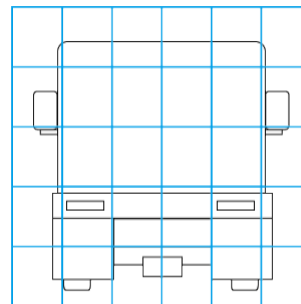
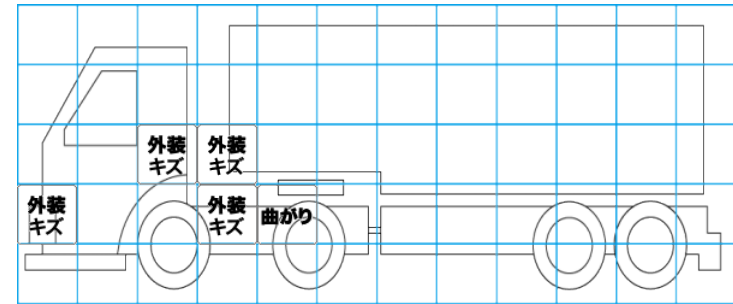
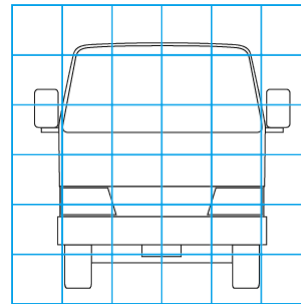

【外装】

【ボデー内】

外装キズ	外装へこみ	うき	曲がり	サビ	補修跡	割れ	庫内キズ	庫内へこみ	庫内穴あき	床汚れ
------	-------	----	-----	----	-----	----	------	-------	-------	-----