

| 車両情報 | | | | |
|-----------|-------------|-----------|-------|---|
| 車名 | 初年度登録 | 型式 | 形状 | 車台番号 |
| 三菱ふそう | 平成27年12月 | TKG-FEB50 | ドライバン | FEB50-543093 |
| 走行 | 馬力 | シフト | ブレーキ | ボディ内寸 |
| 244,791km | 150PS/110KW | M/T 5速 | パキューム | 長: 5,200 mm 幅: 2,080 mm 高: 1,930 mm 門高: 1,870 mm |

◎: 良好 ○: 通常走行問題なし △: 要修理 /: 装備無し ※あくまでも当社判断基準によるものです

| エンジン | | |
|---------|----|--------------------|
| 点検項目 | 結果 | 状態 |
| 異音 | ○ | ベルト鳴き |
| オイル混入 | ◎ | |
| オイル漏れ | ○ | インタークーラーホース 滲み |
| 水混入 | ◎ | |
| 水漏れ | ◎ | |
| 燃料漏れ | ◎ | |
| 排気 | ◎ | |
| マフラー | ○ | マニホールド遠熱カバー 割れ。 |
| ターボ | ◎ | |
| 冷却水吹き返し | ◎ | |
| ミッション | | |
| 点検項目 | 結果 | 状態 |
| ギア鳴き | ◎ | |
| ギア抜け | ◎ | |
| クラッチ | ◎ | |
| 異音 | ◎ | |
| オイル漏れ | ◎ | |
| リターダ | / | |

| 電装関係 | | |
|-------------------|----|-----|
| 点検項目 | 結果 | 状態 |
| エアコン | ◎ | |
| スターター | ◎ | |
| オルタネーター | ◎ | |
| パワーウィンドウ (運転席) | ◎ | |
| パワーウィンドウ (助手席) | ◎ | |
| 坂道発進装置 | / | |
| 異常ランプ | ◎ | |
| オーディオ | ◎ | |
| バックカメラ | ◎ | カラー |
| 電格ミラー | ◎ | |
| ETC | / | |
| タコグラフ | / | |
| 上物仕様 | | |
| 点検項目 | 結果 | 状態 |
| 床材質 | / | 木材 |

| キャビン | | |
|-----------|----|--------------|
| 点検項目 | 結果 | 状態 |
| シート | ○ | 破れ、擦れ、 汚れ |
| ヘッドライト | ◎ | ハロゲン |
| ウィンカー | ◎ | |
| ワイパー | ◎ | |
| ミラー | ◎ | |
| 走行関係 | | |
| 点検項目 | 結果 | 状態 |
| リーフサス | ◎ | |
| エアサス | / | |
| パワーステアリング | ◎ | |
| ハンドル | ○ | 擦れ |
| 燃料タンク | ◎ | スチール 100L |
| デフ | | |
| 点検項目 | 結果 | 状態 |
| 異音 | ◎ | |
| オイル漏れ | ◎ | |
| デフロック | / | |

特記事項 キャブ内汚れ、傷。
記録簿 有 (H28.6 R2.11)

| タイヤ残量 | | | |
|--------|---|---|---|
| 単位: mm | | | |
| 9 | 9 | | |
| — | — | | |
| 1 | 1 | 1 | 1 |
| — | — | — | — |
| スペア | 8 | — | |

| タイヤサイズ | | | |
|-------------|-------------|-------------|-------------|
| 205/70R17.5 | 205/70R17.5 | | |
| — | — | | |
| 205/70R17.5 | 205/70R17.5 | 205/70R17.5 | 205/70R17.5 |
| — | — | — | — |
| スペア | 205/70R17.5 | — | — |
| 素材: スチール | 備考: | | |

| 上物仕様 | | | |
|--|---------|-------------------|-------|
| 上物名 | メーカー | 型式「製造番号」 | 年式 |
| ドライバン | 日本フルハーフ | DLK 「T2D9724」 | 平成27年 |
| 【備考】 ラッシングレール1段。庫内灯2ケ。前方ベンチレーター2ケ。リア跳ね上げ扉。 | | | |
| パワーゲート/跳ね上げゲート | 日本フルハーフ | DB1A 「G6D0101」 | 平成27年 |
| 【備考】 最大荷重1000Kg。庫内リモコン付。PG寸法: 全長1550mm。全幅2105mm。有効長1240mm。有効幅1960mm。 | | | |
| 【備考】 | | | |

| 外装状態 | | | |
|----------|--------|---------|-----|
| キャブコーション | フレーム番号 | フレームのさび | 飛石 |
| 有 | 確認済 | 無 | 点傷有 |

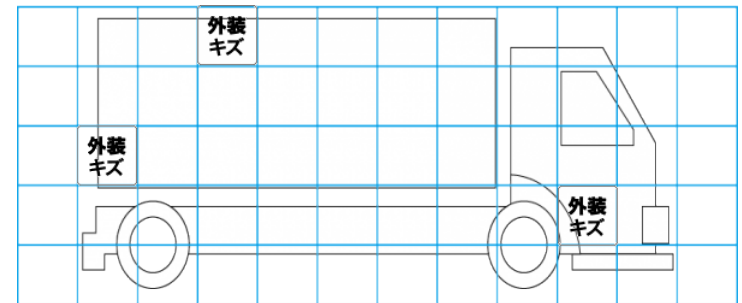
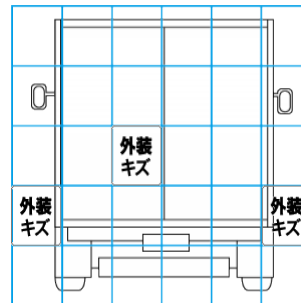
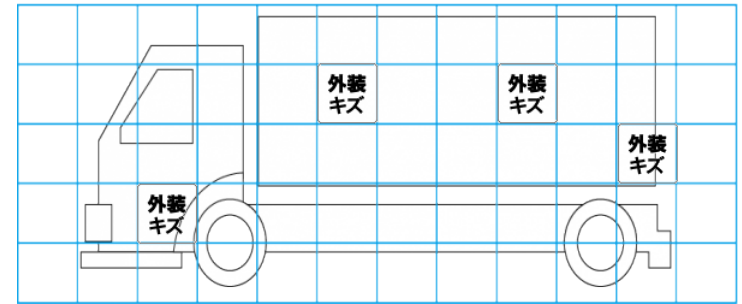
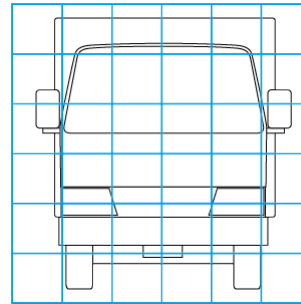

【外装】

【ボデー内】

| | | | | | | | | | | |
|------|-------|----|-----|----|-----|----|------|-------|-------|-----|
| 外装キズ | 外装へこみ | うき | 曲がり | サビ | 補修跡 | 割れ | 庫内キズ | 庫内へこみ | 庫内穴あき | 床汚れ |
|------|-------|----|-----|----|-----|----|------|-------|-------|-----|