

車両情報				
車名	初年度登録	型式	形状	車台番号
三菱ふそう	平成19年8月	PJ-FY50JY	クレーン付平	FY50JY-540159
走行	馬力	シフト	ブレーキ	ボディ内寸
675.747km	380PS/279KW	M/T 7速	エア	長: 7,280 mm 幅: 2,300 mm 高: 1,130 mm 門高: mm

◎:良好 ○:通常走行問題なし △:要修理 /:装備無し ※あくまでも当社判断基準によるものです

エンジン			電装関係			キャビン		
点検項目	結果	状態	点検項目	結果	状態	点検項目	結果	状態
異音	◎		エアコン	◎		シート	○	へたり、擦れ、汚れ
オイル混入	◎		スターター	◎		ヘッドライト	◎	HID
オイル漏れ	◎		オルタネーター	◎		ウィンカー	◎	
水混入	◎		P/W(運転席)	◎		ワイパー	◎	
水漏れ	◎		P/W(助手席)	◎		ミラー	◎	
燃料漏れ	◎		坂道発進装置	◎				
排気	◎		異常ランプ	◎				
マフラー	○	マフラー取付バンド腐食折れ	オーディオ	◎	ナビ付き ハードディスク欠品。			
ターボ	◎		バックカメラ	/				
冷却水吹返	◎		電格ミラー	◎				
			ETC	◎	標準			
			タコグラフ	◎	アナログ			
ミッション			上物仕様			走行関係		
点検項目	結果	状態	点検項目	結果	状態	点検項目	結果	状態
ギア鳴き	◎		床材質	/	ステンレス	リーフサス	◎	
ギア抜け	◎					エアサス	/	
クラッチ	◎					パワステ	◎	
異音	◎					ハンドル	○	擦れ
オイル漏れ	◎					燃料タンク	◎	スチール 200L
リターダ	/							
デフ								
点検項目	結果	状態						
異音	◎							
オイル漏れ	◎							
デフロック	◎							

特記事項 キャブ内汚れ、傷。ルーフ物入蓋欠品。エンジンサイドカバー腐食穴有。スターターキー1本、スベアキー8本。
10/31鍵車載済み(根岸)
記録簿 無 ○

タイヤ残量				
単位: mm				
2	2			
—	—			
2	2	2	3	
3	10	3	2	
スベア		1	0	

タイヤサイズ				
	275/80R22.5	275/80R22.5		
	—	—		
	265/70R19.5	265/70R19.5	265/70R19.5	265/70R19.5
	265/70R19.5	265/70R19.5	265/70R19.5	265/70R19.5
	スベア		275/80R22.5	265/70R19.5
素材: スチール	備考: スタッドレスタイヤ。フロント、リヤサイズ違い。			

上物仕様			
上物名	メーカー	型式「製造番号」	年式
平ボディ	不明		(不明)
【備考】荷台ステンレス。床へこみ有。水抜き穴前後2対。前立て、リヤ膨らみ(曲がり)有。リヤ煽り溶接止め(開閉不可)。			
クレーン/クレーン	ヒアブ	144E-3 CLX 「14407607」	平成19年
【備考】4段ブーム。2.90 t。大型電磁リフティングマグネット付。ドラムグリッパー付。油圧シリンダー滲み。アウトリガー自然降下有。			
【備考】			

外装状態			
キャブコーション	フレーム番号	フレームのさび	飛石
有	確認済	小	点傷有

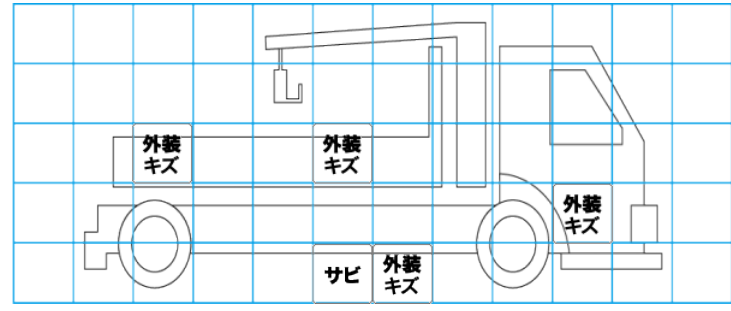
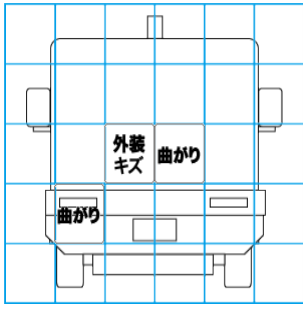
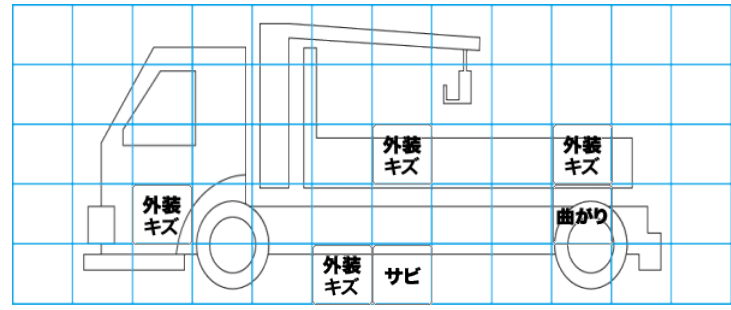
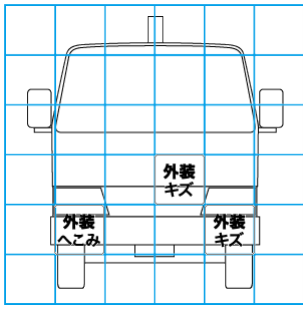

- 【外装】
- 外装キズ
 - 外装へこみ
 - うき
 - 曲がり
 - サビ
 - 補修跡
 - 割れ
- 【ボデー内】
- 庫内キズ
 - 庫内へこみ
 - 庫内穴あき
 - 床汚れ