

車両情報				
車名	初年度登録	型式	形状	車台番号
日野	平成28年2月	TKG-XZU685M	ドライバン	XZU685-0005263
走行	馬力	シフト	ブレーキ	ボディ内寸
320,493km	136PS/100KW	M/T 5速	パキューム	長: 3,680 mm 幅: 1,750 mm 高: 1,930 mm 門高: 1,930 mm

◎: 良好 ○: 通常走行問題なし △: 要修理 /: 装備無し ※あくまでも当社判断基準によるものです

エンジン		
点検項目	結果	状態
異音	◎	
オイル混入	◎	
オイル漏れ	◎	
水混入	◎	
水漏れ	◎	
燃料漏れ	◎	
排気	◎	
マフラー	◎	
ターボ	◎	
冷却水吹き返し	◎	

ミッション		
点検項目	結果	状態
ギア鳴き	◎	
ギア抜け	◎	
クラッチ	◎	
異音	◎	
オイル漏れ	◎	
リターダ	/	

電装関係		
点検項目	結果	状態
エアコン	◎	
スターター	◎	
オルタネーター	◎	
パワーウィンドウ (運転席)	◎	
パワーウィンドウ (助手席)	◎	
坂道発進装置	◎	
異常ランプ	◎	
オーディオ	◎	ナビ付き
バックカメラ	◎	カラー カーナビ連動
電格ミラー	◎	左右連動
ETC	◎	2.0
タコグラフ	/	

上物仕様		
点検項目	結果	状態
床材質	/	鉄板

キャビン		
点検項目	結果	状態
シート	○	へたり、擦れ、汚れ
ヘッドライト	◎	ハロゲン
ウィンカー	◎	
ワイパー	◎	
ミラー	◎	

走行関係		
点検項目	結果	状態
リーフサス	◎	
エアサス	/	
パワーステアリング	◎	
ハンドル	○	擦れ
燃料タンク	◎	スチール 100L

デフ		
点検項目	結果	状態
異音	◎	
オイル漏れ	◎	
デフロック	/	

上物仕様			
上物名	メーカー	型式「製造番号」	年式
ドライバン	キタムラ	T16-2851	平成28年2月
【備考】 ラッシングレール左4段、前3段、右3段。庫内灯2個。ベンチレータ前2個、後2個。右前側上部物入付き。			
パワーゲート/垂直ゲート	新明和工業	REV08-1103 「S61201266」	平成28年
【備考】 PG寸法: 全長1310mm全幅1810mm(有効長990mm有効幅1700mm)。最大荷重800kg。庫内リモコン付。			
【備考】			

外装状態			
キャブコーション	フレーム番号	フレームのさび	飛石
有	確認済	小	飛石有(リペア 不可)

特記事項 キャブ内汚れ、キズ。アイドルストップ付き。パートタイム4WD。
記録簿 有 (H28/3~R2/8)

タイヤ残量			
単位: mm			
8	8		
-	-		
6	6	6	6
-	-	-	-
スペア	7	-	

タイヤサイズ			
205/70R16	205/70R16		
-	-		
205/70R16	205/70R16	205/70R16	205/70R16
-	-	-	-
スペア	205/70R16		

素材: スチール 備考: スタットレスタイヤ装着、スペアはノーマル。

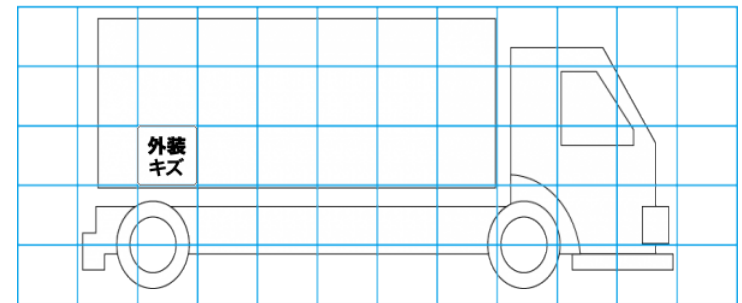
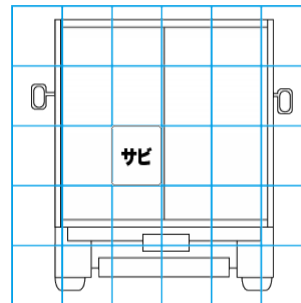
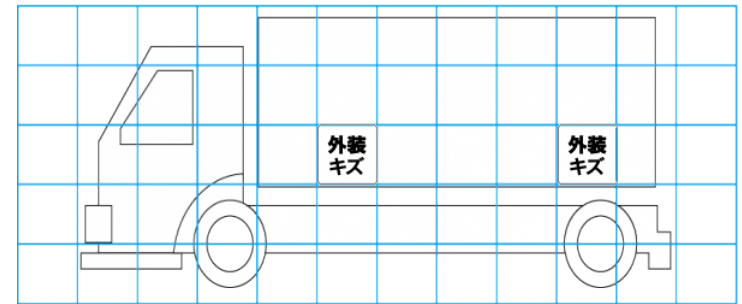
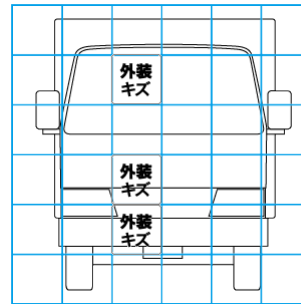

【外装】					【ボデー内】					
外装キズ	外装へこみ	うき	曲がり	サビ	補修跡	割れ	庫内キズ	庫内へこみ	庫内穴あき	床汚れ