

車両情報				
車名	初年度登録	型式	形状	車台番号
いすゞ	平成25年7月	QKG-CXZ77AT	ダンプ	CXZ77AT-7002956
走行	馬力	シフト	ブレーキ	ボディ内寸
159,878km	400PS/294KW	M/T 16速	エア	長: 5,050 mm 幅: 2,200 mm 高: 510 mm 門高: mm

◎: 良好 ○: 通常走行問題なし △: 要修理 /: 装備無し ※あくまでも当社判断基準によるものです

エンジン			電装関係			キャビン		
点検項目	結果	状態	点検項目	結果	状態	点検項目	結果	状態
異音	◎		エアコン	◎		シート	◎	
オイル混入	◎		スターター	◎		ヘッドライト	◎	H I D
オイル漏れ	○	サブライポンプ ヘアリングケースにじみ。	オルタネーター	◎		ウィンカー	◎	
水混入	◎		パワーウィンドウ (運転席)	◎		ワイパー	◎	
水漏れ	◎		パワーウィンドウ (助手席)	◎		ミラー	○	割れ ヒーター、ワイパー付 き。
燃料漏れ	◎		坂道発進装置	◎		走行関係		
排気	◎		異常ランプ	◎		点検項目	結果	状態
マフラー	◎		オーディオ	◎		リーフサス	◎	
ターボ	◎		バックカメラ	/		エアサス	/	
冷却水吹き返し	◎		電格ミラー	◎		パワーステアリング	◎	
			ETC	/		ハンドル	○	擦れ
ミッション			上物仕様			デフ		
点検項目	結果	状態	点検項目	結果	状態	点検項目	結果	状態
ギア鳴き	◎		床材質	/	鉄板 スチフナ。	異音	◎	
ギア抜け	◎					オイル漏れ	◎	
クラッチ	◎					デフロック	◎	
異音	◎							
オイル漏れ	◎							
リターダ	/							

特記事項 ※R3/04月: 159,863km時トランスミッションリンク品交換、クラッチオーバーホール済み。
記録簿 有 (H26/7~R3/4)

タイヤ残量			
単位: mm			
10	6		
—	—		
11	10	14	14
4	8	8	7
スペア	—	—	

タイヤサイズ			
11R22.5	11R22.5		
—	—		
11R22.5	11R22.5	11R22.5	11R22.5
11R22.5	11R22.5	11R22.5	11R22.5
スペア	—	—	

素材: スチール 備考: ホイール錆有り。左2軸目外スタッドレスタイヤ。

上物仕様			
上物名	メーカー	型式「製造番号」	年式
ダンプ	極東開発工業	D010-761 「13U010041N」	平成25年1月
【備考】 3方開電動コボレーン、プロテクターアングル補強2本。※コボレーンシート破れ、床面錆腐食。			
【備考】			
【備考】			

外装状態			
キャブコーション	フレーム番号	フレームのさび	飛石
有	確認済	小	点傷有

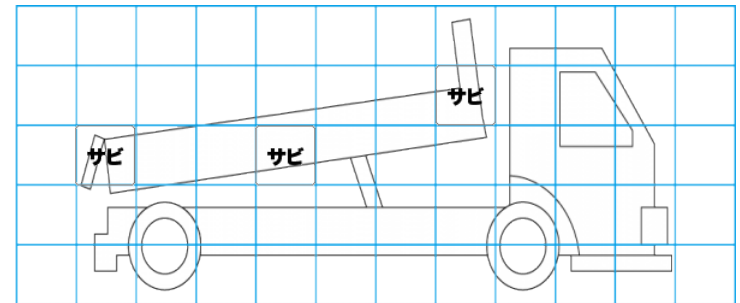
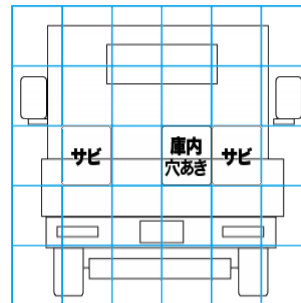
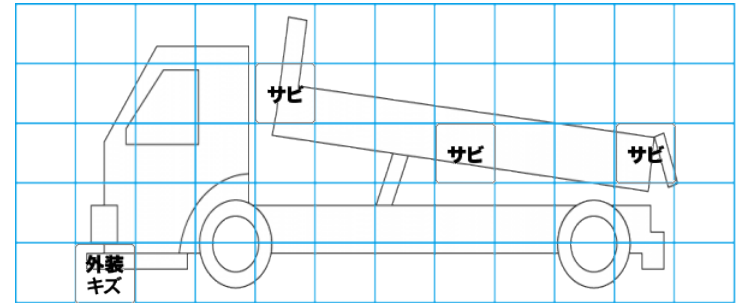
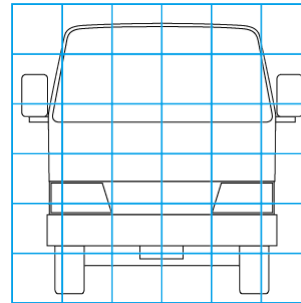

【外装】		【ボデー内】								
外装キズ	外装へこみ	うき	曲がり	サビ	補修跡	割れ	庫内キズ	庫内へこみ	庫内穴あき	床汚れ