

| 車両情報      |             |             |      |                             |
|-----------|-------------|-------------|------|-----------------------------|
| 車名        | 初年度登録       | 型式          | 形状   | 車台番号                        |
| 日野        | 平成20年2月     | PKG-RU1ESAA | 観光バス | RU1ESA-41385                |
| 走行        | 馬力          | シフト         | ブレーキ | ボディ内寸                       |
| 594,768km | 380PS/279KW | M/T 6速      | エア   | 長: mm 幅: mm<br>高: mm 門高: mm |

◎:良好 ○:通常走行問題なし △:要修理 /:装備無し ※あくまでも当社判断基準によるものです

| エンジン  |    |   | 電装関係     |    |                           | キャビン  |    |               |      |   |  |      |    |    |       |   |  |      |   |   |       |   |            |      |   |    |  |   |                   |      |  |  |      |    |    |     |   |  |   |  |  |    |  |  |      |    |    |    |   |  |       |   |  |       |   |  |
|---|----|---|----------|----|---------------------------|---|----|---------------|------|---|--|------|----|----|-------|---|--|------|---|---|-------|---|------------|------|---|----|--|---|-------------------|------|--|--|------|----|----|-----|---|--|---|--|--|----|--|--|------|----|----|----|---|--|-------|---|--|-------|---|--|
| 点検項目  | 結果 | 状態  | 点検項目     | 結果 | 状態                        | 点検項目  | 結果 | 状態            |      |   |  |      |    |    |       |   |  |      |   |   |       |   |            |      |   |    |  |   |                   |      |  |  |      |    |    |     |   |  |   |  |  |    |  |  |      |    |    |    |   |  |       |   |  |       |   |  |
| 異音  | ◎  |   | エアコン     | ◎  |                           | シート   | ○  | 擦れ、汚れ         |      |   |  |      |    |    |       |   |  |      |   |   |       |   |            |      |   |    |  |   |                   |      |  |  |      |    |    |     |   |  |   |  |  |    |  |  |      |    |    |    |   |  |       |   |  |       |   |  |
| オイル混入   | ◎  |   | スターター    | ◎  |                           | ヘッドライト  | ○  | HID<br>レンズくもり |      |   |  |      |    |    |       |   |  |      |   |   |       |   |            |      |   |    |  |   |                   |      |  |  |      |    |    |     |   |  |   |  |  |    |  |  |      |    |    |    |   |  |       |   |  |       |   |  |
| オイル漏れ   | ○  | 後部にじみ                                       | オルタネーター  | ◎  |                           | ウィンカー   | ◎  |               |      |   |  |      |    |    |       |   |  |      |   |   |       |   |            |      |   |    |  |   |                   |      |  |  |      |    |    |     |   |  |   |  |  |    |  |  |      |    |    |    |   |  |       |   |  |       |   |  |
| 水混入   | ◎  |   | P/W(運転席) | /  |                           | ワイパー  | ◎  |               |      |   |  |      |    |    |       |   |  |      |   |   |       |   |            |      |   |    |  |   |                   |      |  |  |      |    |    |     |   |  |   |  |  |    |  |  |      |    |    |    |   |  |       |   |  |       |   |  |
| 水漏れ   | ◎  |   | P/W(助手席) | /  |                           | ミラー   | ○  | ステー錆          |      |   |  |      |    |    |       |   |  |      |   |   |       |   |            |      |   |    |  |   |                   |      |  |  |      |    |    |     |   |  |   |  |  |    |  |  |      |    |    |    |   |  |       |   |  |       |   |  |
| 燃料漏れ  | ◎  |   | 坂道発進装置   | ◎  |                           | <table border="1"> <thead> <tr> <th colspan="3">走行関係</th> </tr> <tr> <th>点検項目</th> <th>結果</th> <th>状態</th> </tr> </thead> <tbody> <tr> <td>リーフサス</td> <td>/</td> <td></td> </tr> <tr> <td>エアサス</td> <td>◎</td> <td>総輪エアサス<br/>クラウチング付き。車<br/>高調整(フェリー)ス<br/>イッチ付。</td> </tr> <tr> <td>パワステ</td> <td>○</td> <td>オイルクーラーしみ。</td> </tr> <tr> <td>ハンドル</td> <td>○</td> <td>擦れ</td> </tr> <tr> <td>燃料タンク</td> <td>◎</td> <td>スチール<br/>200L 200L</td> </tr> </tbody> </table> |    |               | 走行関係 |   |  | 点検項目 | 結果 | 状態 | リーフサス | / |  | エアサス | ◎ | 総輪エアサス<br>クラウチング付き。車<br>高調整(フェリー)ス<br>イッチ付。 | パワステ  | ○ | オイルクーラーしみ。 | ハンドル | ○ | 擦れ | 燃料タンク  | ◎ | スチール<br>200L 200L |      |  |  |      |    |    |     |   |  |   |  |  |    |  |  |      |    |    |    |   |  |       |   |  |       |   |  |
| 走行関係  |    |   |          |    |                           |   |    |               |      |   |  |      |    |    |       |   |  |      |   |   |       |   |            |      |   |    |  |   |                   |      |  |  |      |    |    |     |   |  |   |  |  |    |  |  |      |    |    |    |   |  |       |   |  |       |   |  |
| 点検項目  | 結果 | 状態  |          |    |                           |   |    |               |      |   |  |      |    |    |       |   |  |      |   |   |       |   |            |      |   |    |  |   |                   |      |  |  |      |    |    |     |   |  |   |  |  |    |  |  |      |    |    |    |   |  |       |   |  |       |   |  |
| リーフサス   | /  |   |          |    |                           |   |    |               |      |   |  |      |    |    |       |   |  |      |   |   |       |   |            |      |   |    |  |   |                   |      |  |  |      |    |    |     |   |  |   |  |  |    |  |  |      |    |    |    |   |  |       |   |  |       |   |  |
| エアサス  | ◎  | 総輪エアサス<br>クラウチング付き。車<br>高調整(フェリー)ス<br>イッチ付。 |          |    |                           |   |    |               |      |   |  |      |    |    |       |   |  |      |   |   |       |   |            |      |   |    |  |   |                   |      |  |  |      |    |    |     |   |  |   |  |  |    |  |  |      |    |    |    |   |  |       |   |  |       |   |  |
| パワステ  | ○  | オイルクーラーしみ。                                  |          |    |                           |   |    |               |      |   |  |      |    |    |       |   |  |      |   |   |       |   |            |      |   |    |  |   |                   |      |  |  |      |    |    |     |   |  |   |  |  |    |  |  |      |    |    |    |   |  |       |   |  |       |   |  |
| ハンドル  | ○  | 擦れ  |          |    |                           |   |    |               |      |   |  |      |    |    |       |   |  |      |   |   |       |   |            |      |   |    |  |   |                   |      |  |  |      |    |    |     |   |  |   |  |  |    |  |  |      |    |    |    |   |  |       |   |  |       |   |  |
| 燃料タンク   | ◎  | スチール<br>200L 200L                           |          |    |                           |   |    |               |      |   |  |      |    |    |       |   |  |      |   |   |       |   |            |      |   |    |  |   |                   |      |  |  |      |    |    |     |   |  |   |  |  |    |  |  |      |    |    |    |   |  |       |   |  |       |   |  |
| 排気  | ◎  |   | 異常ランプ    | ◎  |                           | 異音  | ◎  |               |      |   |  |      |    |    |       |   |  |      |   |   |       |   |            |      |   |    |  |   |                   |      |  |  |      |    |    |     |   |  |   |  |  |    |  |  |      |    |    |    |   |  |       |   |  |       |   |  |
| マフラー  | ◎  |   | オーディオ    | ◎  | CD,DVD,カラオケ(作<br>動確認出来る)。 | バックカメラ  | ◎  | カラー           |      |   |  |      |    |    |       |   |  |      |   |   |       |   |            |      |   |    |  |   |                   |      |  |  |      |    |    |     |   |  |   |  |  |    |  |  |      |    |    |    |   |  |       |   |  |       |   |  |
| ターボ   | ◎  |   | バックカメラ   | ◎  | カラー                       | 電格ミラー   | ◎  |               |      |   |  |      |    |    |       |   |  |      |   |   |       |   |            |      |   |    |  |   |                   |      |  |  |      |    |    |     |   |  |   |  |  |    |  |  |      |    |    |    |   |  |       |   |  |       |   |  |
| 冷却水吹返   | ◎  |   | ETC      | ◎  | 標準                        | タコグラフ   | ◎  | アナログ          |      |   |  |      |    |    |       |   |  |      |   |   |       |   |            |      |   |    |  |   |                   |      |  |  |      |    |    |     |   |  |   |  |  |    |  |  |      |    |    |    |   |  |       |   |  |       |   |  |
| <table border="1"> <thead> <tr> <th colspan="3">ミッション</th> </tr> <tr> <th>点検項目</th> <th>結果</th> <th>状態</th> </tr> </thead> <tbody> <tr> <td>ギア鳴き</td> <td>◎</td> <td></td> </tr> <tr> <td>ギア抜け</td> <td>◎</td> <td></td> </tr> <tr> <td>クラッチ</td> <td>◎</td> <td></td> </tr> <tr> <td>異音</td> <td>◎</td> <td></td> </tr> <tr> <td>オイル漏れ</td> <td>◎</td> <td></td> </tr> <tr> <td>リターダ</td> <td>/</td> <td></td> </tr> </tbody> </table> |    |   | ミッション    |    |                           | 点検項目  | 結果 | 状態            | ギア鳴き | ◎ |  | ギア抜け | ◎  |    | クラッチ  | ◎ |  | 異音   | ◎ |   | オイル漏れ | ◎ |            | リターダ | / |    | <table border="1"> <thead> <tr> <th colspan="3">上物仕様</th> </tr> <tr> <th>点検項目</th> <th>結果</th> <th>状態</th> </tr> </thead> <tbody> <tr> <td>床材質</td> <td>/</td> <td></td> </tr> </tbody> </table> |   |                   | 上物仕様 |  |  | 点検項目 | 結果 | 状態 | 床材質 | / |  | <table border="1"> <thead> <tr> <th colspan="3">デフ</th> </tr> <tr> <th>点検項目</th> <th>結果</th> <th>状態</th> </tr> </thead> <tbody> <tr> <td>異音</td> <td>◎</td> <td></td> </tr> <tr> <td>オイル漏れ</td> <td>◎</td> <td></td> </tr> <tr> <td>デフロック</td> <td>/</td> <td></td> </tr> </tbody> </table> |  |  | デフ |  |  | 点検項目 | 結果 | 状態 | 異音 | ◎ |  | オイル漏れ | ◎ |  | デフロック | / |  |
| ミッション   |    |   |          |    |                           |   |    |               |      |   |  |      |    |    |       |   |  |      |   |   |       |   |            |      |   |    |  |   |                   |      |  |  |      |    |    |     |   |  |   |  |  |    |  |  |      |    |    |    |   |  |       |   |  |       |   |  |
| 点検項目  | 結果 | 状態  |          |    |                           |   |    |               |      |   |  |      |    |    |       |   |  |      |   |   |       |   |            |      |   |    |  |   |                   |      |  |  |      |    |    |     |   |  |   |  |  |    |  |  |      |    |    |    |   |  |       |   |  |       |   |  |
| ギア鳴き  | ◎  |   |          |    |                           |   |    |               |      |   |  |      |    |    |       |   |  |      |   |   |       |   |            |      |   |    |  |   |                   |      |  |  |      |    |    |     |   |  |   |  |  |    |  |  |      |    |    |    |   |  |       |   |  |       |   |  |
| ギア抜け  | ◎  |   |          |    |                           |   |    |               |      |   |  |      |    |    |       |   |  |      |   |   |       |   |            |      |   |    |  |   |                   |      |  |  |      |    |    |     |   |  |   |  |  |    |  |  |      |    |    |    |   |  |       |   |  |       |   |  |
| クラッチ  | ◎  |   |          |    |                           |   |    |               |      |   |  |      |    |    |       |   |  |      |   |   |       |   |            |      |   |    |  |   |                   |      |  |  |      |    |    |     |   |  |   |  |  |    |  |  |      |    |    |    |   |  |       |   |  |       |   |  |
| 異音  | ◎  |   |          |    |                           |   |    |               |      |   |  |      |    |    |       |   |  |      |   |   |       |   |            |      |   |    |  |   |                   |      |  |  |      |    |    |     |   |  |   |  |  |    |  |  |      |    |    |    |   |  |       |   |  |       |   |  |
| オイル漏れ   | ◎  |   |          |    |                           |   |    |               |      |   |  |      |    |    |       |   |  |      |   |   |       |   |            |      |   |    |  |   |                   |      |  |  |      |    |    |     |   |  |   |  |  |    |  |  |      |    |    |    |   |  |       |   |  |       |   |  |
| リターダ  | /  |   |          |    |                           |   |    |               |      |   |  |      |    |    |       |   |  |      |   |   |       |   |            |      |   |    |  |   |                   |      |  |  |      |    |    |     |   |  |   |  |  |    |  |  |      |    |    |    |   |  |       |   |  |       |   |  |
| 上物仕様  |    |   |          |    |                           |   |    |               |      |   |  |      |    |    |       |   |  |      |   |   |       |   |            |      |   |    |  |   |                   |      |  |  |      |    |    |     |   |  |   |  |  |    |  |  |      |    |    |    |   |  |       |   |  |       |   |  |
| 点検項目  | 結果 | 状態  |          |    |                           |   |    |               |      |   |  |      |    |    |       |   |  |      |   |   |       |   |            |      |   |    |  |   |                   |      |  |  |      |    |    |     |   |  |   |  |  |    |  |  |      |    |    |    |   |  |       |   |  |       |   |  |
| 床材質   | /  |   |          |    |                           |   |    |               |      |   |  |      |    |    |       |   |  |      |   |   |       |   |            |      |   |    |  |   |                   |      |  |  |      |    |    |     |   |  |   |  |  |    |  |  |      |    |    |    |   |  |       |   |  |       |   |  |
| デフ  |    |   |          |    |                           |   |    |               |      |   |  |      |    |    |       |   |  |      |   |   |       |   |            |      |   |    |  |   |                   |      |  |  |      |    |    |     |   |  |   |  |  |    |  |  |      |    |    |    |   |  |       |   |  |       |   |  |
| 点検項目  | 結果 | 状態  |          |    |                           |   |    |               |      |   |  |      |    |    |       |   |  |      |   |   |       |   |            |      |   |    |  |   |                   |      |  |  |      |    |    |     |   |  |   |  |  |    |  |  |      |    |    |    |   |  |       |   |  |       |   |  |
| 異音  | ◎  |   |          |    |                           |   |    |               |      |   |  |      |    |    |       |   |  |      |   |   |       |   |            |      |   |    |  |   |                   |      |  |  |      |    |    |     |   |  |   |  |  |    |  |  |      |    |    |    |   |  |       |   |  |       |   |  |
| オイル漏れ   | ◎  |   |          |    |                           |   |    |               |      |   |  |      |    |    |       |   |  |      |   |   |       |   |            |      |   |    |  |   |                   |      |  |  |      |    |    |     |   |  |   |  |  |    |  |  |      |    |    |    |   |  |       |   |  |       |   |  |
| デフロック   | /  |   |          |    |                           |   |    |               |      |   |  |      |    |    |       |   |  |      |   |   |       |   |            |      |   |    |  |   |                   |      |  |  |      |    |    |     |   |  |   |  |  |    |  |  |      |    |    |    |   |  |       |   |  |       |   |  |

特記事項 室内汚れ傷。Fショックアブソーバーしみ。E/Gオイルパン下部へゴミ。昇降口下部腐食あり。ポデー各部看板跡、キズあり。CD,DVD,カラオケ,リモコン欠品。

記録簿 有 (H20/8'R2/2)

| タイヤ残量  |    |   |   |
|--------|----|---|---|
| 単位: mm |    |   |   |
| 10     | 10 |   |   |
| -      | -  |   |   |
| 9      | 9  | 9 | 9 |
| -      | -  | - | - |
| スペア    |    | 9 | - |

| タイヤサイズ      |             |             |             |
|-------------|-------------|-------------|-------------|
|             | 295/80R22.5 | 295/80R22.5 |             |
|             | -           | -           |             |
| 295/80R22.5 | 295/80R22.5 | 295/80R22.5 | 295/80R22.5 |
|             | -           | -           | -           |
| スペア         |             | 295/80R22.5 | -           |

素材: アルミ 備考:

| 上物仕様  |       |          |       |
|---|-------|----------|-------|
| 上物名   | メーカー  | 型式「製造番号」 | 年式    |
| バス  | J BUS | BYS0344K | 平成19年 |
| 【備考】 57人乗り。補助席11席(ガイド席含む)。モケットリクライニングシート。前側吊り下げモニター。自動スイングドア。ボトルクーラー付。運転席後コンセント2口付。貫通トランク(扉3対)。 |       |          |       |
| 【備考】  |       |          |       |
| 【備考】  |       |          |       |

| 外装状態     |        |         |     |
|----------|--------|---------|-----|
| キャブコーション | フレーム番号 | フレームのさび | 飛石  |
| 有        | 確認済    | 小       | 点傷有 |

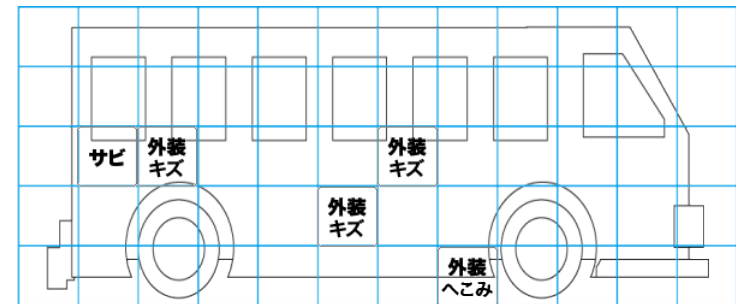
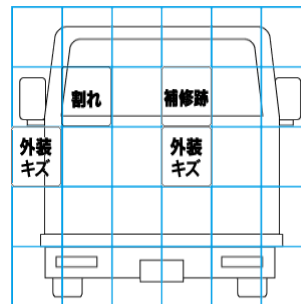
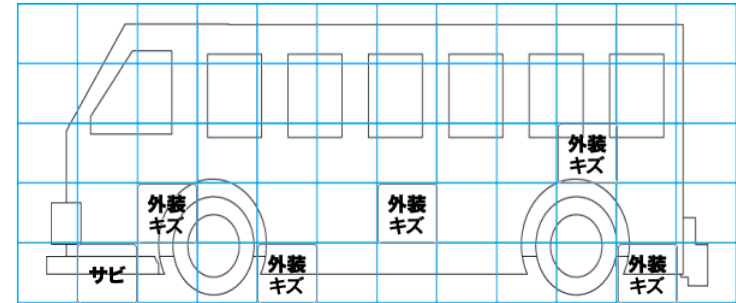
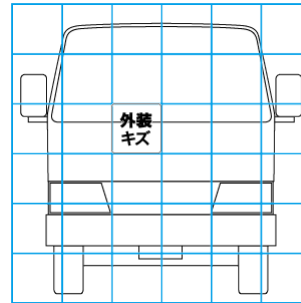

| 【外装】 |       |    |     |    | 【ボデー内】 |    |      |       |       |     |
|------|-------|----|-----|----|--------|----|------|-------|-------|-----|
| 外装キズ | 外装へこみ | うき | 曲がり | サビ | 補修跡    | 割れ | 庫内キズ | 庫内へこみ | 庫内穴あき | 床汚れ |