

車両情報				
車名	初年度登録	型式	形状	車台番号
三菱ふそう	平成29年7月	2PG-FU74HZ	冷凍パン	FU74HZ-500009
走行	馬力	シフト	ブレーキ	ボディ内寸
474,765km	394PS/290KW	A/T シフトパイロット 12速	エア	長:9,410 mm 幅:2,270 mm 高:2,280 mm 門高:2,250 mm

◎:良好 ○:通常走行問題なし △:要修理 /:装備無し ※あくまでも当社判断基準によるものです

エンジン			電装関係			キャビン		
点検項目	結果	状態	点検項目	結果	状態	点検項目	結果	状態
異音	◎		エアコン	◎		シート	○	タバコ穴、擦れ、汚れ
オイル混入	◎		スターター	◎		ヘッドライト	◎	LED
オイル漏れ	○	ロッカーカバー 滲み	オルタネーター	◎		ウィンカー	◎	
水混入	◎		P/W(運転席)	◎		ワイパー	◎	
水漏れ	◎		P/W(助手席)	◎		ミラー	◎	
燃料漏れ	◎		坂道発進装置	◎		走行関係		
排気	◎		異常ランプ	◎		点検項目	結果	状態
マフラー	◎		オーディオ	◎		リーフサス	◎	
ターボ	◎		バックカメラ	◎	カラー	エアサス	◎	リヤエアサス
冷却水吹返	◎		電格ミラー	◎		パワステ	◎	
ミッション			ETC	/		ハンドル	○	擦れ
点検項目	結果	状態	タコグラフ	◎	デジタル 純正	燃料タンク	◎	スチール 300L 300L
ギア鳴き	◎		上物仕様			デフ		
ギア抜け	◎		点検項目	結果	状態	点検項目	結果	状態
クラッチ	◎		床材質	/	アルミ 型キーストン	異音	◎	
異音	◎					オイル漏れ	◎	
オイル漏れ	◎					デフロック	/	
リターダ	/							

特記事項 キャブ内キズ汚れ アイドリングストップ付 左バックランプレンズ欠品 アイドリング不安定
 ボディー4本 燃料タンクキ-3本 スマートキ-2ヶ ドアキ-1本
記録簿 有 (H29/1Q、R1/6~R6/3)

タイヤ残量				タイヤサイズ			
単位: mm							
4	6			275/80R22.5	275/80R22.5		
—	—			—	—		
9	9	8	9	275/80R22.5	275/80R22.5	275/80R22.5	275/80R22.5
0	0	0	8	275/80R22.5	275/80R22.5	275/80R22.5	275/80R22.5
スペア		—	—	スペア		275/80R22.5	—
素材: スチール				備考:			

上物仕様			
上物名	メーカー	型式「製造番号」	年式
冷凍パン	日本トレクス	71-163324-1	平成28年
【備考】 断熱リヤ75mm サイド75mm。ショルダーレール4列。ラッシングレール2段。庫内灯6ヶ。水抜き穴前1ヶ・後2ヶ。片開き式サイド扉。リヤ当りゴムブラケット曲がり。			
冷凍機/直結(スタンバイ付)	菱重	TDJS100A-L2	平成29年
【備考】 稼働時間11292h。-30℃設定 +22℃ → +7℃ 確認 (1hで)。			
【備考】			

外装状態			
キャブコーション	フレーム番号	フレームのさび	飛石
有	確認済	無	飛石有(リペア可)

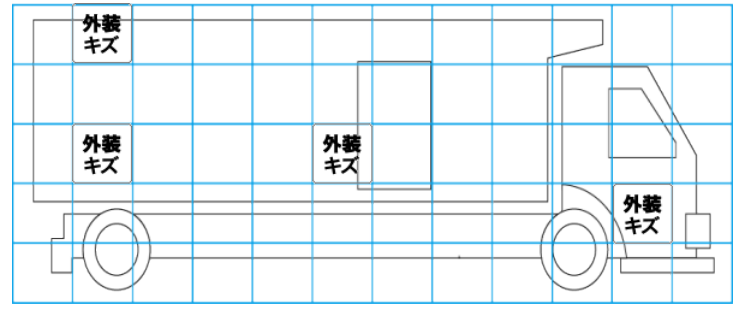
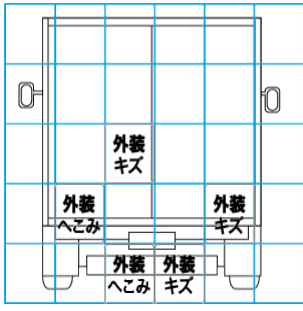
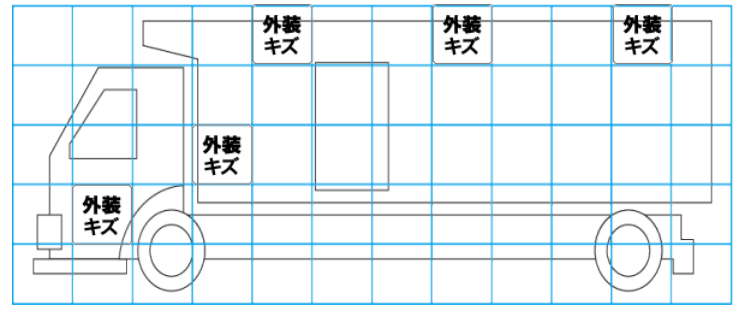
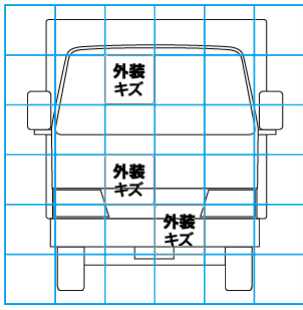

【外装】					【ボデー内】					
外装キズ	外装へこみ	うき	曲がり	サビ	補修跡	割れ	庫内キズ	庫内へこみ	庫内穴あき	床汚れ