

車両情報				
車名	初年度登録	型式	形状	車台番号
いすゞ	令和 1年1月	TPG-NPR85AN	シャーシ	NPR85-7085356
走行	馬力	シフト	ブレーキ	ボディ内寸
218.405km	150PS/110KW	A/T スムーサー 6速	ハキュウム	長: mm 幅: mm 高: mm 門高: mm

◎:良好 ○:通常走行問題なし △:要修理 /:装備無し ※あくまでも当社判断基準によるものです

エンジン			電装関係			キャビン		
点検項目	結果	状態	点検項目	結果	状態	点検項目	結果	状態
異音	◎		エアコン	◎		シート	○	汚れ
オイル混入	◎		スターター	◎		ヘッドライト	◎	ハロゲン
オイル漏れ	◎		オルタネーター	◎		ウィンカー	◎	
水混入	◎		P/W (運転席)	◎		ワイパー	◎	
水漏れ	◎		P/W (助手席)	◎		ミラー	○	右キャップ欠品
燃料漏れ	◎		坂道発進装置	/		走行関係		
排気	◎		異常ランプ	◎		点検項目	結果	状態
マフラー	◎		オーディオ	◎		リーフサス	◎	
ターボ	◎		バックカメラ	/		エアサス	/	
冷却水吹返	◎		電格ミラー	◎		パワステ	◎	
ミッション			上物仕様			ハンドル	○	擦れ
点検項目	結果	状態	点検項目	結果	状態	燃料タンク	◎	スチール 100L
ギア鳴き	◎		床材質	/		デフ		
ギア抜け	◎					点検項目	結果	状態
クラッチ	/					異音	◎	
異音	◎					オイル漏れ	◎	
オイル漏れ	◎					デフロック	/	
リターダ	/							

特記事項 キャブ内キズ汚れ 運転席助手席灰皿欠品 インパネポケット欠品 アイドリングストップ付
エンジンキー1本
記録簿 有 (R5/1、R6/1)

タイヤ残量				タイヤサイズ			
単位: mm							
10	0			205/80R17.5	205/80R17.5		
-	-			-	-		
0	0	3	5	205/80R17.5	205/80R17.5	205/80R17.5	205/80R17.5
-	-	-	-	-	-	-	-
スペア	6	-		スペア	205/80R17.5	-	-
素材: スチール				備考: スペアパンク (修理不可)。			

上物仕様			
上物名	メーカー	型式「製造番号」	年式
【備考】			
パワーゲート/格納ゲート	極東開発工業	CG1001G-3MKA2 「18T108575N」	平成30年
【備考】 PG寸法: 全長1350mm 全幅1995mm 有効長1155mm 有効幅1915mm。ラジコン欠品。			
【備考】			

外装状態			
キャブコーション	フレーム番号	フレームのさび	飛石
有	確認済	無	点傷有

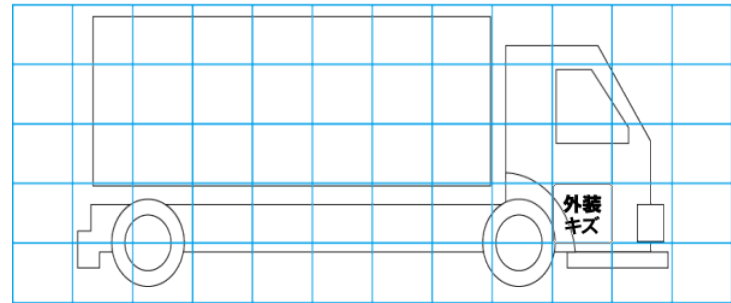
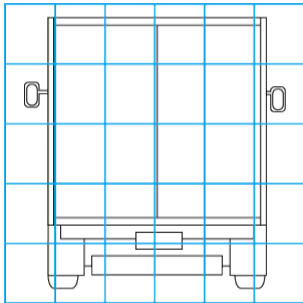
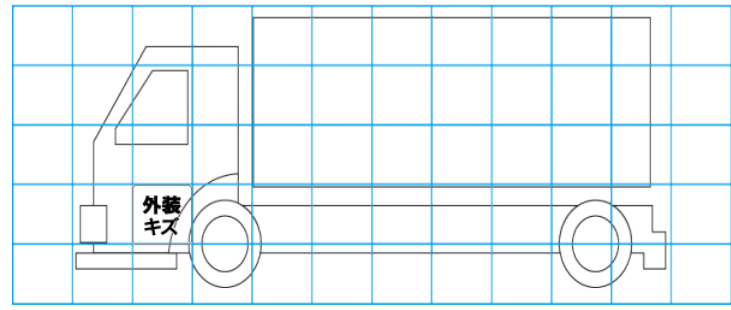
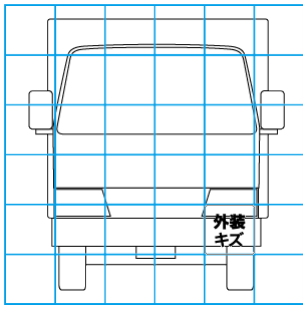

【外装】					【ボデー内】					
外装キズ	外装へこみ	うき	曲がり	サビ	補修跡	割れ	庫内キズ	庫内へこみ	庫内穴あき	床汚れ