

| 車両情報     |            |           |       |   |
|----------|------------|-----------|-------|---|
| 車名       | 初年度登録      | 型式        | 形状    | 車台番号  |
| トヨタ      | 平成16年12月   | PB-XZU341 | ドライバン | XZU341-0004995                                      |
| 走行       | 馬力         | シフト       | ブレーキ  | ボディ内寸   |
| 77,095km | 135PS/99KW | M/T 5速    | パキューム | 長: 4,520 mm 幅: 1,700 mm<br>高: 2,110 mm 門高: 2,060 mm |

◎: 良好 ○: 通常走行問題なし △: 要修理 /: 装備無し ※あくまでも当社判断基準によるものです

| エンジン    |    |    |
|---------|----|----|
| 点検項目    | 結果 | 状態 |
| 異音      | ◎  |    |
| オイル混入   | ◎  |    |
| オイル漏れ   | ◎  |    |
| 水混入     | ◎  |    |
| 水漏れ     | ◎  |    |
| 燃料漏れ    | ◎  |    |
| 排気      | ◎  |    |
| マフラー    | ◎  |    |
| ターボ     | /  |    |
| 冷却水吹き返し | ◎  |    |

| ミッション |    |    |
|-------|----|----|
| 点検項目  | 結果 | 状態 |
| ギア鳴き  | ◎  |    |
| ギア抜け  | ◎  |    |
| クラッチ  | ◎  |    |
| 異音    | ◎  |    |
| オイル漏れ | ◎  |    |
| リターダ  | /  |    |

| 電装関係           |    |    |
|----------------|----|----|
| 点検項目           | 結果 | 状態 |
| エアコン           | ◎  |    |
| スターター          | ◎  |    |
| オルタネーター        | ◎  |    |
| パワーウィンドウ (運転席) | /  |    |
| パワーウィンドウ (助手席) | /  |    |
| 坂道発進装置         | /  |    |
| 異常ランプ          | ◎  |    |
| オーディオ          | ◎  |    |

| 上物仕様   |    |            |
|--------|----|------------|
| 点検項目   | 結果 | 状態         |
| バックカメラ | ◎  | カラー<br>カラー |
| 電格ミラー  | /  |            |
| ETC    | /  |            |
| タコグラフ  | ◎  | アナログ       |

| キャビン   |    |                            |
|--------|----|----------------------------|
| 点検項目   | 結果 | 状態                         |
| シート    | ○  | 破れ、へたり、<br>擦れ、汚れ           |
| ヘッドライト | ◎  | ハロゲン                       |
| ウインカー  | ◎  |                            |
| ワイパー   | ◎  |                            |
| ミラー    | ○  | キャップ<br>アンダーミラーキャップ<br>ブア品 |

| 走行関係      |    |              |
|-----------|----|--------------|
| 点検項目      | 結果 | 状態           |
| リーフサス     | ◎  |              |
| エアサス      | /  |              |
| パワーステアリング | ◎  |              |
| ハンドル      | ○  | 擦れ           |
| 燃料タンク     | ◎  | スチール<br>100L |

| デフ    |    |    |
|-------|----|----|
| 点検項目  | 結果 | 状態 |
| 異音    | ◎  |    |
| オイル漏れ | ◎  |    |
| デフロック | /  |    |

特記事項 キャビン汚れキズ。インパネポケット・グローブボックスフタ欠品。蛍光灯不良。運転席ドアガタ。キャブ・ボデー文字消し塗装。  
記録簿 無 ○

| タイヤ残量  |   |   |   |
|--------|---|---|---|
| 単位: mm |   |   |   |
| 6      | 0 |   |   |
| -      | - |   |   |
| 0      | 1 | 0 | 0 |
| -      | - | - | - |
| スペア    | 6 | - |   |

| タイヤサイズ      |             |             |             |
|-------------|-------------|-------------|-------------|
| 205/70R17.5 | 205/70R17.5 |             |             |
| 205/70R17.5 | 205/70R17.5 | 205/70R17.5 | 205/70R17.5 |
|             |             |             |             |
| スペア         | 205/70R17.5 |             |             |
| 素材: スチール    | 備考:         |             |             |

| 上物仕様  |         |                              |       |
|---|---------|------------------------------|-------|
| 上物名   | メーカー    | 型式「製造番号」                     | 年式    |
| ドライバン   | 日本フルハーフ | DLK<br>「T2ED314」             | 平成16年 |
| 【備考】 ラッシングレール2段。庫内灯2個。ベンチレータ左前1個。前面上部収納式棚付。左右スライド扉付。前面ルーフへこみ（雨漏れ後有り）。観音扉合わせ面パッキン切れ（隙間有り）。 |         |                              |       |
| パワーゲート/格納ゲート  | 極東開発工業  | CV800-B1ERT2<br>「04T104361N」 | 平成16年 |
| 【備考】 PG寸法: 全長1210mm全幅1680mm（有効長1070mm有効幅1680mm）。最大荷重800kg。歩み板付。リモコン不良。                    |         |                              |       |
| 【備考】  |         |                              |       |

| 外装状態     |        |         |     |
|----------|--------|---------|-----|
| キャブコーション | フレーム番号 | フレームのさび | 飛石  |
| 有        | 確認済    | 小       | 点傷有 |

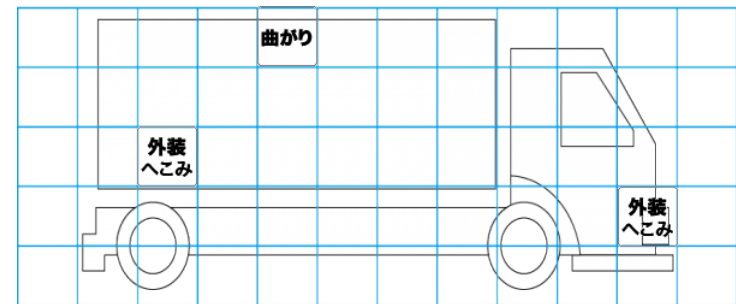
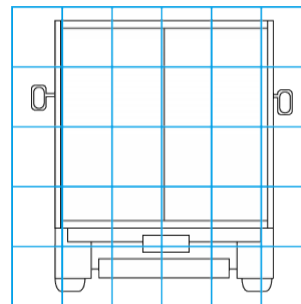
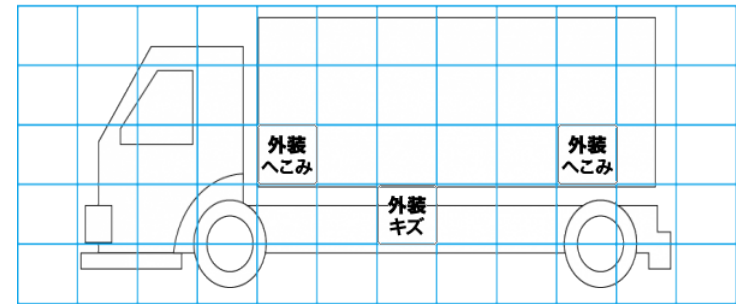
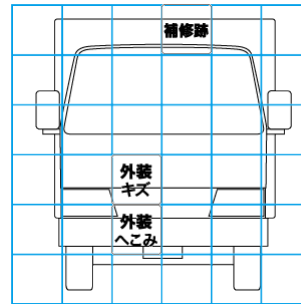

| 【外装】 |       | 【ボデー内】 |     |    |     |    |      |       |       |     |
|------|-------|--------|-----|----|-----|----|------|-------|-------|-----|
| 外装キズ | 外装へこみ | うき     | 曲がり | サビ | 補修跡 | 割れ | 庫内キズ | 庫内へこみ | 庫内穴あき | 床汚れ |