

車両情報				
車名	初年度登録	型式	形状	車台番号
三菱ふそう	平成26年12月	QKG-FU54VZ	アルミ平	FU54VZ-532700
走行	馬力	シフト	ブレーキ	ボディ内寸
573.667km	380PS/279KW	A/T イノマツ 12速	エア	長: 9,600 mm 幅: 2,350 mm 高: 780 mm 門高: mm

◎: 良好 ○: 通常走行問題なし △: 要修理 /: 装備無し ※あくまでも当社判断基準によるものです

エンジン			電装関係			キャビン		
点検項目	結果	状態	点検項目	結果	状態	点検項目	結果	状態
異音	◎		エアコン	◎		シート	○	破れ、へたり、 汚れ、汚れ 助手席シート無し
オイル混入	◎		スターター	◎		ヘッドライト	◎	H I D フォグ付き
オイル漏れ	○	ロッカーケース ノズルシール、にじみ	オルタネーター	◎		ウィンカー	◎	
水混入	◎		P/W (運転席)	◎		ワイパー	◎	
水漏れ	◎		P/W (助手席)	◎		ミラー	○	左右カバー擦れ
燃料漏れ	◎		坂道発進装置	◎		走行関係		
排気	◎		異常ランプ	○	T/Mシステム	点検項目	結果	状態
マフラー	◎		オーディオ	◎		リーフサス	◎	
ターボ	○	オイルにじみ	バックカメラ	◎	カラー	エアサス	◎	リヤエアサス
冷却水吹返	◎		電格ミラー	◎		パワステ	◎	
ミッション			上物仕様			ハンドル	○	擦れ
点検項目	結果	状態	点検項目	結果	状態	燃料タンク	◎	スチール 400L
ギア鳴き	◎		床材質	/	木材	デフ		
ギア抜け	◎					点検項目	結果	状態
クラッチ	◎					異音	◎	
異音	◎					オイル漏れ	◎	
オイル漏れ	◎					デフロック	/	
リターダ	/							

特記事項 エンジンキー2本、ドアロックリモコン1ヶ、燃料タンクキー1本  
記録簿 無○

タイヤ残量				タイヤサイズ			
単位: mm							
10	9			295/80R22.5	295/80R22.5		
—	—			—	—		
5	3	5	5	11R22.5 16PR	11R22.5 16PR	11R22.5 16PR	11R22.5 16PR
5	1	3	5	11R22.5 16PR	11R22.5 16PR	11R22.5 16PR	11R22.5 16PR
スペア		12	—	スペア		295/80R22.5	—

素材: アルミ 備考: 1軸目スタッドレス、2軸目再生タイヤ

上物仕様			
上物名	メーカー	型式「製造番号」	年式
アルミ平	パブコ	「14124AK423」	平成26年
【備考】5方開、セイコーラック、ロープフック左右28対後ろ4ヶ、引出しフック15対、前立て・フック1ヶ作業灯2ヶシート載せ付き(左前曲がり)、スタンション穴19ヶ、スタンションポール4ヶ、ステンレスリヤファンダー、アルミサイドバンパー			
【備考】			
【備考】			

外装状態			
キャブコーション	フレーム番号	フレームのさび	飛石
有	確認済	無	点傷有

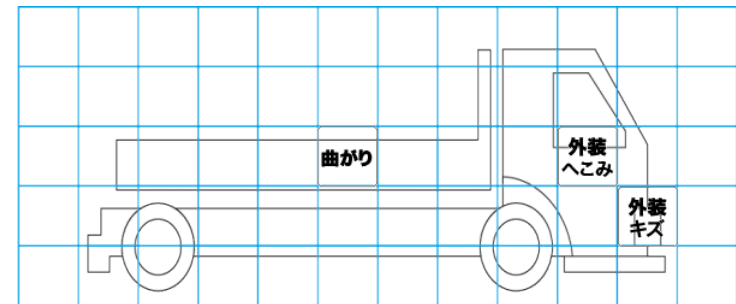
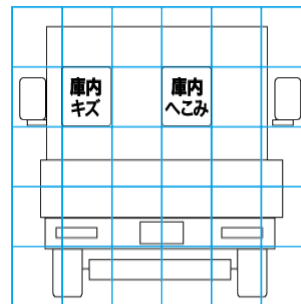
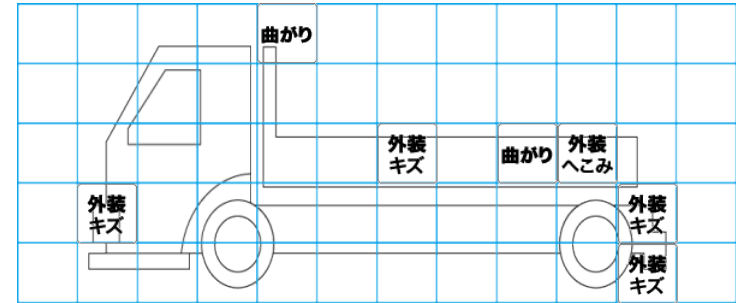
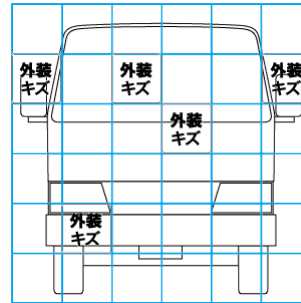

【外装】				【ボデー内】									
外装キズ	外装へこみ	うき	曲がり	サビ	補修跡	割れ	庫内キズ	庫内へこみ	庫内穴あき	床汚れ			