

車両情報				
車名	初年度登録	型式	形状	車台番号
いすゞ	平成26年3月	KQG-CYZ77AM	粉粒運搬車	CYZ77AM-7000900
走行	馬力	シフト	ブレーキ	ボディ内寸
710.874km	380PS/279KW	M/T 7速	エア	長: mm 幅: mm 高: mm 門高: mm

◎:良好 ○:通常走行問題なし △:要修理 /:装備無し ※あくまでも当社判断基準によるものです

エンジン			電装関係			キャビン		
点検項目	結果	状態	点検項目	結果	状態	点検項目	結果	状態
異音	◎		エアコン	◎		シート	○	へたり、擦れ、汚れ、挟れ
オイル混入	◎		スターター	◎		ヘッドライト	◎	H I D
オイル漏れ	○	インタークーラーホース オイルプレッシャーS W滲み オイルパン腐食	オルタネーター	◎		ウィンカー	◎	
水混入	◎		P/W(運転席)	◎		ワイパー	◎	
水漏れ	◎		P/W(助手席)	◎		ミラー	◎	
燃料漏れ	◎		坂道発進装置	◎				
排気	◎		異常ランプ	◎		走行関係		
マフラー	◎		オーディオ	◎		点検項目	結果	状態
ターボ	◎		バックカメラ	◎	カラー	リーフサス	△	スプリング折れ 右リヤ
冷却水吹返	◎		電格ミラー	◎		エアサス	/	
			ETC	/		パワステ	◎	
			タコグラフ	◎	アナログ	ハンドル	○	擦れ
						燃料タンク	◎	アルミ 300L
ミッション			上物仕様			デフ		
点検項目	結果	状態	点検項目	結果	状態	点検項目	結果	状態
ギア鳴き	◎		床材質	/	鉄板	異音	◎	
ギア抜け	◎					オイル漏れ	△	腐食部位 2軸、3軸アクスル
クラッチ	◎					デフロック	◎	
異音	◎							
オイル漏れ	◎							
リターダ	/							

特記事項 キャビンキズ・汚れ 左リヤフレーム牽引フック部曲がり リヤクロスメンバー腐食穴あき。
 エンジンキー2本、キーレスリモコン2個、ドアキーシリンダー左右不良の為キーレスリモコンのみで開閉。
 記録簿 有 (H26/6~R5/6)

タイヤ残量				タイヤサイズ			
単位: mm							
8	7			11R22.5 16PR	11R22.5 16PR		
—	—			—	—		
6	11	4	5	11R22.5 16PR	11R22.5 16PR	11R22.5 16PR	11R22.5 16PR
7	5	8	7	11R22.5 16PR	11R22.5 16PR	11R22.5 16PR	11R22.5 16PR
スベア	—	—		スベア	—	—	—

素材: スチール 備考: スベア欠品

上物仕様			
上物名	メーカー	型式「製造番号」	年式
粉粒体運搬車	自動車精工		(不明)
【備考】 最大積載容積24.09立米、品名: 飼料 4室、作業灯1ヶ、コーションプレート欠品、上物フレーム・タンク錆びあり、タンク内残留物あり。			
【備考】			
【備考】			

外装状態			
キャブコーション	フレーム番号	フレームのさび	飛石
有	確認済	中	点傷有

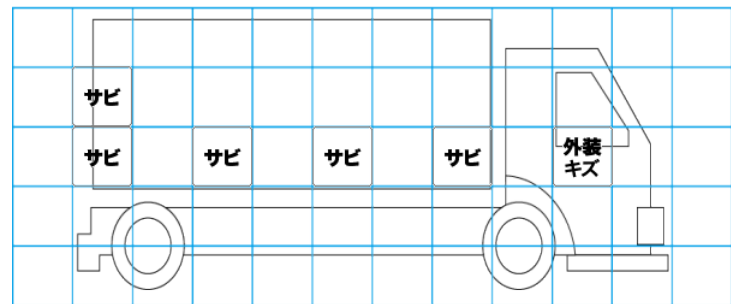
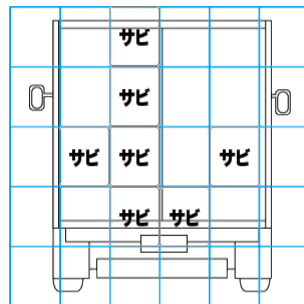
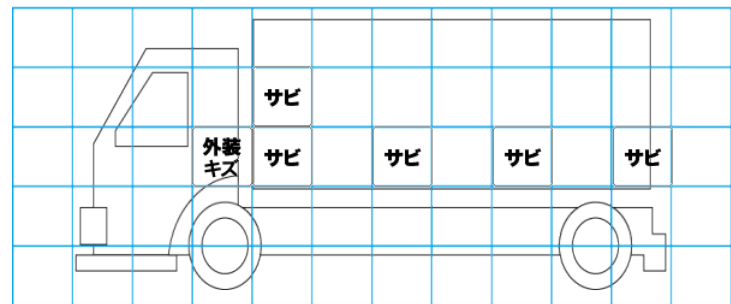
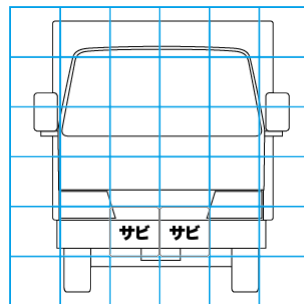

【外装】	【ボデー内】
外装キズ 外装へこみ うき 曲がり サビ 補修跡 割れ	庫内キズ 庫内へこみ 庫内穴あき 床汚れ