

車両情報					
車名	初年度登録	型式	形状	車台番号	
いすゞ	平成30年3月	KQG-EXD52BE	トラクタ	EXD52BE-7000602	
走行	馬力	シフト		ブレーキ	ボディ内寸
636,468km	520PS/382KW	セミア/T	スムーサー 16速	エア	長: mm 幅: mm 高: mm 門高: mm

◎:良好 ○:通常走行問題なし △:要修理 /:装備無し ※あくまでも当社判断基準によるものです

エンジン			電装関係			キャビン		
点検項目	結果	状態	点検項目	結果	状態	点検項目	結果	状態
異音	◎		エアコン	◎		シート	○	へたり、擦れ
オイル混入	◎		スターター	◎		ヘッドライト	◎	HID フォグ付き
オイル漏れ	○	クランクシール(フロント、リヤ) エアコンプレッサー廻り しみ	オルタネーター	◎		ウインカー	◎	
水混入	◎		P/W(運転席)	◎		ワイパー	◎	
水漏れ	◎		P/W(助手席)	◎		ミラー	○	左ミラーカバー擦れ、 メッキカバー付き
燃料漏れ	◎		坂道発進装置	◎				
排気	◎		異常ランプ	◎		走行関係		
マフラー	◎		オーディオ	/		点検項目	結果	状態
ターボ	○	オイルにじみ	バックカメラ	◎	カラー バックカメラ無し、左 サイドカメラ	リーフサス	◎	
冷却水吹返	◎		電格ミラー	◎		エアサス	◎	リヤエアサス
ミッション			ETC	/		パワステ	○	パワステポンプ廻り しみ
点検項目	結果	状態	タコグラフ	◎	アナログ、デジタル	ハンドル	○	擦れ、エグレ
ギア鳴き	◎		上物仕様			燃料タンク	◎	アルミ 400L
ギア抜け	◎		点検項目	結果	状態	異音	◎	
クラッチ	◎		床材質	/	鉄板	オイル漏れ	◎	
異音	◎					デフロック	/	
オイル漏れ	◎	ケース にじみ				デフ		
リターダ	/					点検項目	結果	状態
						異音	◎	
						オイル漏れ	◎	
						デフロック	/	

特記事項 エンジンキー2本、ドアロックリモコン1ヶ、燃料タンクキー1本、アドブルータンクキー1本、フロントメッキバンパー、メッキグリル、メッキコーナーパネル、メッキドアプロテクター

記録簿 無()

タイヤ残量				タイヤサイズ			
単位: mm							
15	15			295/80R22.5	295/80R22.5		
-	-			-	-		
15	15	15	15	295/80R22.5	295/80R22.5	295/80R22.5	295/80R22.5
-	-	-	-	-	-	-	-
スペア	-	15		スペア	-	295/80R22.5	

素材: アルミ 備考: スタッドレスタイヤ

上物仕様			
上物名	メーカー	型式「製造番号」	年式
カブラー	ヨコシャ	HP-1300C 「12429995 25」	平成29年
【備考】 最大荷重13000kg、第五輪荷重11500kg、作業灯3ヶ、工具箱左右各1ヶ、リヤ左右ゴムフェンダー曲がり			
【備考】			
【備考】			

外装状態			
キャブコーション	フレーム番号	フレームのさび	飛石
有	確認済	小	飛石有(リペア可)

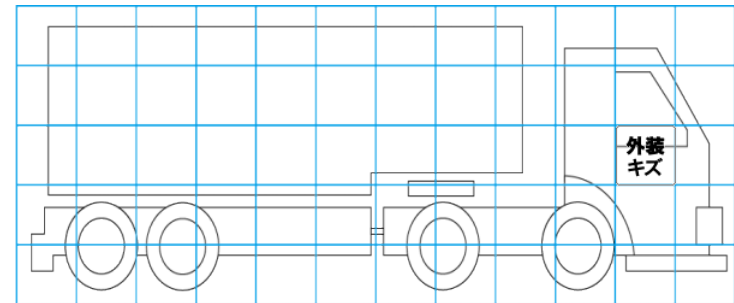
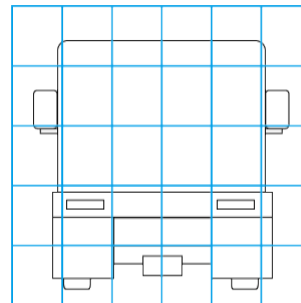
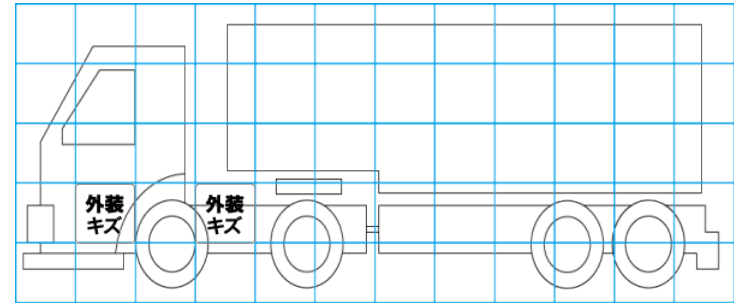
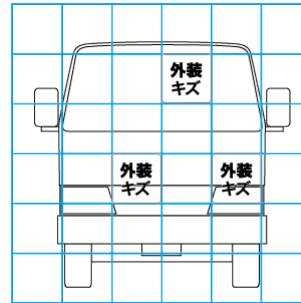

【外装】				【ボデー内】							
外装キズ	外装へこみ	うき	曲がり	サビ	補修跡	割れ	庫内キズ	庫内へこみ	庫内穴あき	床汚れ	