

車両情報				
車名	初年度登録	型式	形状	車台番号
日野	平成20年9月	BDG-FS1EKXA	ダンプ	FS1EKX-11790
走行	馬力	シフト	ブレーキ	ボディ内寸
539,736km	380PS/279KW	M/T 7速	エア	長: 5,040 mm 幅: 2,190 mm 高: 500 mm 門高: mm

◎: 良好 ○: 通常走行問題なし △: 要修理 /: 装備無し ※あくまでも当社判断基準によるものです

エンジン			電装関係			キャビン		
点検項目	結果	状態	点検項目	結果	状態	点検項目	結果	状態
異音	◎		エアコン	◎		シート	○	へたり、擦れ シートカバー破れ
オイル混入	◎		スターター	◎		ヘッドライト	◎	HID フォグ付き
オイル漏れ	○	ロッカーカバー、 インタークーラーホース にじみ	オルタネーター	◎		ウィンカー	◎	
水混入	◎		P/W(運転席)	◎		ワイパー	◎	
水漏れ	◎		P/W(助手席)	◎		坂道発進装置	◎	
燃料漏れ	◎		異常ランプ	◎		異音	◎	
排気	◎		オーディオ	○	アンテナ欠損	バックカメラ	/	
マフラー	◎		ETC	◎	標準	電格ミラー	◎	
ターボ	◎		タコグラフ	◎	アナログ	走行関係		
冷却水吹返	◎		ミッション			点検項目	結果	状態
			点検項目	結果	状態	リーフサス	◎	
			ギア鳴き	◎		エアサス	/	
			ギア抜け	◎		パワステ	○	ギヤボックスオイル にじみ
			クラッチ	◎		ハンドル	○	擦れ
			異音	◎		燃料タンク	◎	スチール 300L
			オイル漏れ	◎		デフ		
			リターダ	◎		点検項目	結果	状態
			上物仕様			異音	◎	
			点検項目	結果	状態	オイル漏れ	○	前軸デフ・キャリア取 り付け面及びR側ピニ オンシール、にじみ
			床材質	/	鉄板	デフロック	◎	

特記事項 34万kmターボassy、33万kmクラッチディスク・カバー、23万kmEGR、各交換済み。
 エンジンキー1本、エアコンプレッサー付近よりエア漏れ音有り、右ドア灰皿欠損、左ドア灰皿蓋欠損、フロントバンパーコーナープロテクター左右欠損、突入防止装置割れアングル補強修理
 記録簿 有 (H21/9~H23/10、H27/9~H29/9、R1/10~R5/9)

タイヤ残量				タイヤサイズ			
単位: mm							
1	0			11R22.5 16PR	11R22.5 16PR		
—	—			—	—		
7	7	8	8	11R22.5 16PR	11R22.5 16PR	11R22.5 16PR	11R22.5 16PR
15	15	1	0	11R22.5 16PR	11R22.5 16PR	11R22.5 16PR	11R22.5 16PR
スベア	—	—		スベア	—	—	—

素材: スチール 備考: スベアタイヤなし

上物仕様			
上物名	メーカー	型式「製造番号」	年式
ダンプ	極東開発工業	DD10-761 「08U07-1724」	平成20年7月(不明)

【備考】電動コボレーン、前立て作業灯2ケ、コーションプレート無し、安全棒錆び穴有り、横根太及びサブフレーム錆び穴有り(外装フレーム!ピに写真添付)、作動油タンクにじみ有り、型式及び製造番号問い合わせ確認済み

【備考】

【備考】

外装状態			
キャブコーション	フレーム番号	フレームのさび	飛石
有	確認済	小	点傷有

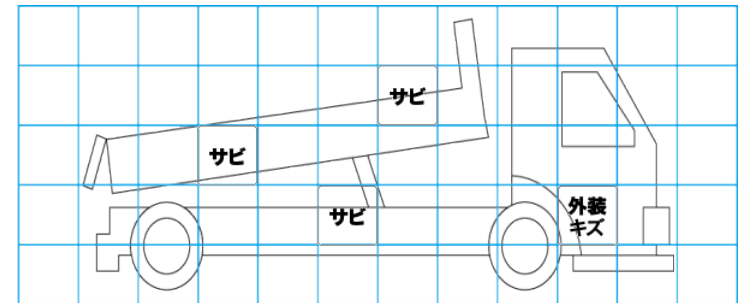
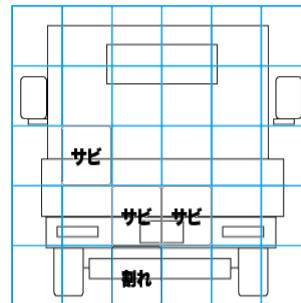
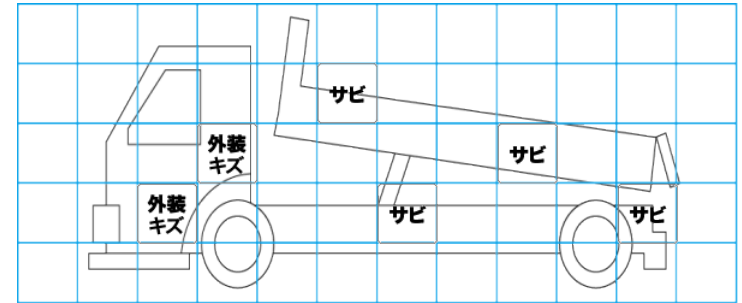
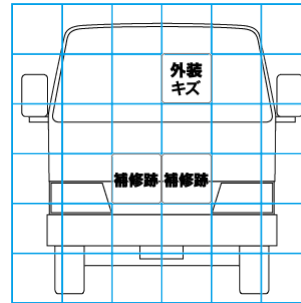

【外装】	【ボデー内】
外装キズ	庫内キズ
外装へこみ	庫内へこみ
うき	庫内穴あき
曲がり	床汚れ
サビ	
補修跡	
割れ	