

車両情報				
車名	初年度登録	型式	形状	車台番号
三菱ふそう	令和 4年2月	2KG-FK62F	ドライバン	FK62F-607401
走行	馬力	シフト	ブレーキ	ボディ内寸
649,446km	240PS/177KW	M/T 6速	エア	長: 5,560 mm 幅: 2,350 mm 高: 2,290 mm 門高: 2,210 mm

◎: 良好 ○: 通常走行問題なし △: 要修理 /: 装備無し ※あくまでも当社判断基準によるものです

エンジン			電装関係			キャビン		
点検項目	結果	状態	点検項目	結果	状態	点検項目	結果	状態
異音	◎		エアコン	◎		シート	○	破れ、へたり 助手席破れ大
オイル混入	◎		スターター	◎		ヘッドライト	◎	HID フォグ付き
オイル漏れ	○	オイルフィラキャップ 廻り、にじみ	オルタネーター	◎		ウィンカー	◎	
水混入	◎		P/W (運転席)	◎		ワイパー	○	右ワイパーコントロール アーム曲り、ウィン カーに写真添付
水漏れ	◎		P/W (助手席)	◎		ミラー	◎	メッキカバー付き
燃料漏れ	◎		坂道発進装置	◎				
排気	◎		異常ランプ	◎				
マフラー	◎		オーディオ	◎				
ターボ	◎		バックカメラ	◎	カラー			
冷却水吹返	◎		電格ミラー	◎				
			ETC	/				
			タコグラフ	◎	アナログ			
ミッション			上物仕様			走行関係		
点検項目	結果	状態	点検項目	結果	状態	点検項目	結果	状態
ギア鳴き	◎		床材質	/	木材	リーフサス	◎	
ギア抜け	◎					エアサス	/	
クラッチ	◎					パワステ	◎	
異音	◎					ハンドル	○	擦れ
オイル漏れ	◎					燃料タンク	◎	スチール 200L
リターダ	/							
						デフ		
						点検項目	結果	状態
						異音	◎	
						オイル漏れ	◎	
						デフロック	/	

特記事項 エンジンキー1本、ドアキー2本、ボデーキー1本(シリンダ固着)、燃料タンクキー2本、アドブルータンクキー2本、メッキフロントバンパー、メッキコーナパネル、ステンレスリヤフェンダー、アルミサイドバンパー

記録簿 有 (R5/2~R6/2)

タイヤ残量			
単位: mm			
7	7		
-	-		
8	5	1	3
-	-	-	-
スペア	-	-	

タイヤサイズ			
	225/80R17.5	225/80R17.5	
	-	-	
225/80R17.5	225/80R17.5	225/80R17.5	225/80R17.5
-	-	-	-
スペア	-	-	-

素材: アルミ 備考: R右再生タイヤ、スペアタイヤ欠損

上物仕様			
上物名	メーカー	型式「製造番号」	年式
ドライバン	パプコ	「21-6F9083」	令和 4年1月
【備考】 ラッシングレール2段、パレティナガイド、庫内灯3ケ、左右2分割渡し板、90度ストッパー、左側ステンレス工具箱2ケ、左渡し板蝶番破損			
【備考】			
【備考】			

外装状態			
キャブコーション	フレーム番号	フレームのさび	飛石
有	確認済	無	亀裂

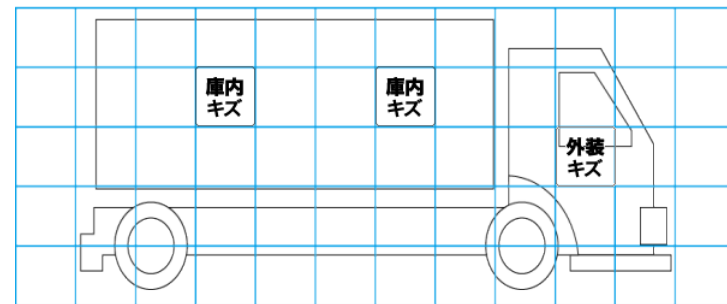
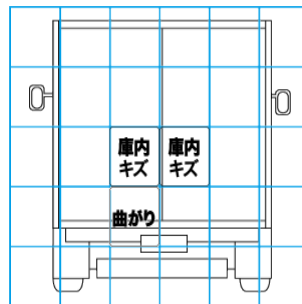
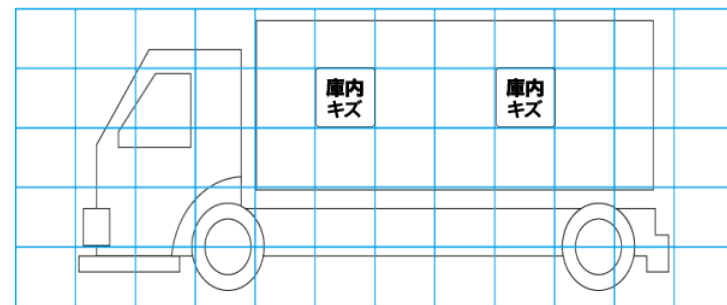
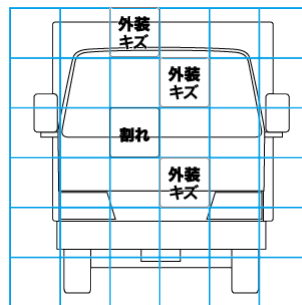

【外装】					【ボデー内】					
外装キズ	外装へこみ	うき	曲がり	サビ	補修跡	割れ	庫内キズ	庫内へこみ	庫内穴あき	床汚れ