

| 車両情報 | | | | |
|-----------|-------------|-----------|--------|---|
| 車名 | 初年度登録 | 型式 | 形状 | 車台番号 |
| UDトラックス | 平成26年6月 | QKG-CD5ZA | 冷凍ウィング | CD5ZA-12137 |
| 走行 | 馬力 | シフト | ブレーキ | ボディ内寸 |
| 911,382km | 380PS/279KW | M/T 7速 | エア | 長: 9,410 mm 幅: 2,330 mm 高: 2,390 mm 門高: 2,290 mm |

◎:良好 ○:通常走行問題なし △:要修理 /:装備無し ※あくまでも当社判断基準によるものです

| エンジン | | | 電装関係 | | | キャビン | | |
|-------|----|----------------------------|-----------|----|--------------|--------|----|------------------------|
| 点検項目 | 結果 | 状態 | 点検項目 | 結果 | 状態 | 点検項目 | 結果 | 状態 |
| 異音 | ◎ | | エアコン | ◎ | | シート | ◎ | |
| オイル混入 | ◎ | | スターター | ◎ | | HID | ○ | レンズ濁り、 Fog付き |
| オイル漏れ | ○ | ロッカーカバー エアコンプレッサー廻り、にじみ | オルタネーター | ◎ | | ヘッドライト | ○ | |
| 水混入 | ◎ | | P/W (運転席) | ◎ | | ウィンカー | ◎ | |
| 水漏れ | ◎ | | P/W (助手席) | ◎ | | ワイパー | ◎ | |
| 燃料漏れ | ◎ | | 坂道発進装置 | ◎ | | ミラー | ○ | 左ミラーカバー擦れ、 ミラーステー錆び |
| 排気 | ◎ | | 異常ランプ | ◎ | | | | |
| マフラー | ◎ | | オーディオ | ◎ | | 走行関係 | | |
| ターボ | ○ | オイルにじみ リターンパイプ | バックカメラ | ◎ | カラー | 点検項目 | 結果 | 状態 |
| 冷却水吹返 | ◎ | | 電格ミラー | ◎ | | リーフサス | ○ | シャックル摩耗 |
| | | | ETC | ◎ | 2.0 | エアサス | ○ | リヤエアサス、ひび |
| | | | タコグラフ | ◎ | アナログ | パワステ | ◎ | |
| | | | 上物仕様 | | | ハンドル | ○ | ハンドルカバー跡あり |
| | | | 点検項目 | 結果 | 状態 | 燃料タンク | ◎ | スチール 400L |
| | | | 床材質 | / | アルミ キーストン | デフ | | |
| | | | 点検項目 | 結果 | 状態 | 点検項目 | 結果 | 状態 |
| | | | ギア鳴き | ◎ | | 異音 | ◎ | |
| | | | ギア抜け | ◎ | | オイル漏れ | ◎ | |
| | | | クラッチ | ◎ | | デフロック | / | |
| | | | 異音 | ◎ | | | | |
| | | | オイル漏れ | ◎ | | | | |
| | | | リターダ | ◎ | 永久磁石式 | | | |

特記事項 エンジンキー1本、ボディキー1本、燃料タンクキー2本、メッキバンパー、メッキグリル、メッキフロントコーナーパネル、メッキドアプロテクター

記録簿 無()

| タイヤ残量 | | | |
|--------|----|---|---|
| 単位: mm | | | |
| 12 | 11 | | |
| — | — | | |
| 5 | 4 | 8 | 4 |
| 6 | 6 | 6 | 6 |
| スペア | 13 | — | |

| タイヤサイズ | | | |
|--------------|--------------|--------------|--------------|
| 295/80R22.5 | 295/80R22.5 | | |
| — | — | | |
| 11R22.5 14PR | 11R22.5 14PR | 11R22.5 14PR | 11R22.5 14PR |
| 11R22.5 14PR | 11R22.5 14PR | 11R22.5 14PR | 11R22.5 14PR |
| スペア | 275/80R22.5 | | |

素材: スチール 備考:

| 上物仕様 | | | |
|---|---------|--------------------------------|---------|
| 上物名 | メーカー | 型式「製造番号」 | 年式 |
| 冷凍ウィング | 矢野特殊自動車 | WPT2063 「B140318」 | 平成26年5月 |
| 【備考】ラッシングレール2段、庫内灯16ヶ、エアリブ、パレティナガイド、エアラインレール、ジョロダ-4列、水抜き穴4ヶ、断熱材厚み確認 リヤ75mmサイド50mm、リヤステンレスフェンダー | | | |
| 冷凍機/サブエンジン (スタンバイ付) | 菱重 | TU85SA-CNA 「497300075BL」 | 平成26年 |
| 【備考】-30℃設定 | | | |
| 格納ゲート | 極東開発工業 | CG1003E-B3MRA2 「21T010407N」 | 令和 3年 |
| 【備考】最大昇降質量1000kg、全長1570mm、全幅2330mm、有効幅2210mm、キャストストップ-逆1370mm、ラジコン付き | | | |

| 外装状態 | | | |
|----------|--------|---------|-----------|
| キャブコーション | フレーム番号 | フレームのさび | 飛石 |
| 有 | 確認済 | 小 | 飛石有(リペア可) |

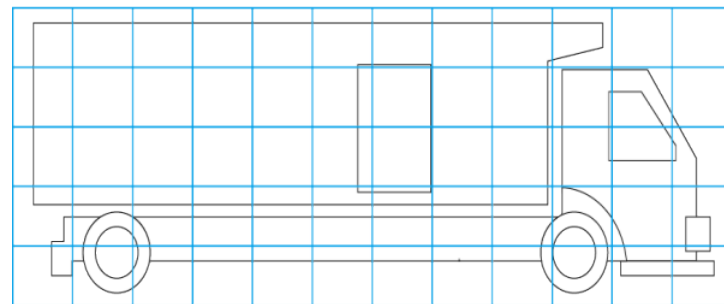
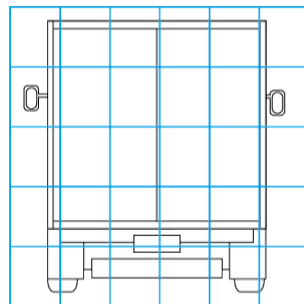
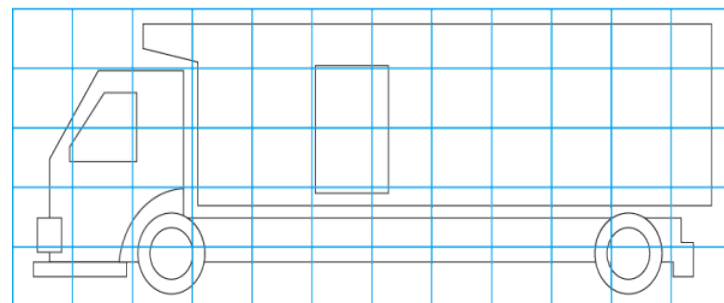
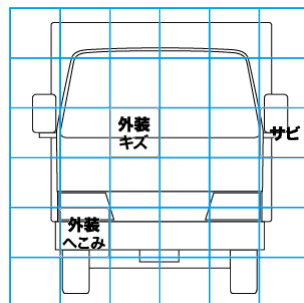

【外装】

【ボデー内】

| | | | | | | | | | | |
|------|-------|----|-----|----|-----|----|------|-------|-------|-----|
| 外装キズ | 外装へこみ | うき | 曲がり | サビ | 補修跡 | 割れ | 庫内キズ | 庫内へこみ | 庫内穴あき | 床汚れ |
|------|-------|----|-----|----|-----|----|------|-------|-------|-----|