

車両情報				
車名	初年度登録	型式	形状	車台番号
UDトラック	令和 1年4月	2PG-CG5CA	幌付平ボディ	JNCMB02G3KU037765
走行	馬力	シフト	ブレーキ	ボディ内寸
258,387km	390PS/287KW	A/T エスコット 12速	エア	長: 9,490 mm 幅: 2,350 mm 高: 2,580 mm 門高: 2,400 mm

◎: 良好 ○: 通常走行問題なし △: 要修理 /: 装備無し ※あくまでも当社判断基準によるものです

エンジン			電装関係			キャビン		
点検項目	結果	状態	点検項目	結果	状態	点検項目	結果	状態
異音	◎		エアコン	◎		シート	○	破れ
オイル混入	◎		スターター	◎		ヘッドライト	◎	LED フォグ付き
オイル漏れ	◎		オルタネーター	◎		ウィンカー	◎	
水混入	◎		P/W (運転席)	◎		ワイパー	◎	
水漏れ	◎		P/W (助手席)	◎		ミラー	◎	メッキカバー付き
燃料漏れ	◎		坂道発進装置	◎		<b>走行関係</b> 点検項目 結果 状態 リーフサス ◎ エアサス ◎ リヤエアサス パワステ ◎ ハンドル ◎ 燃料タンク ◎ スチール 200L 200L		
排気	◎		異常ランプ	◎				
マフラー	◎		オーディオ	◎		点検項目 結果 状態 異音 ◎ オイル漏れ ○ デフロック ◎		
ターボ	◎		バックカメラ	◎	カラー	<b>ミッション</b> 点検項目 結果 状態 ギア鳴き ◎ ギア抜け ◎ クラッチ / 異音 ◎ オイル漏れ ◎ リターダ /		
冷却水吹返	◎		電格ミラー	◎		<b>上物仕様</b> 点検項目 結果 状態 床材質 / 木材		
			ETC	/				
			タコグラフ	/				

上物仕様			
上物名	メーカー	型式「製造番号」	年式
幌付き平ボディ	アジア工業株式会社	「9839」	平成30年12月
【備考】アコーディオン式、アオリ5方開、セイコーラック、引出しフック5対、床フック・左右21対中央9個、スタンションポール5本、スタンション穴5個、前立で・作業灯2ヶ、フック1ヶ、工具箱3ヶ、前後ステンレスフェンダー、右ステンレス工具箱、左樹脂製工具箱			
【備考】			
【備考】			

外装状態			
キャブコーション	フレーム番号	フレームのさび	飛石
有	確認済	無	点傷有

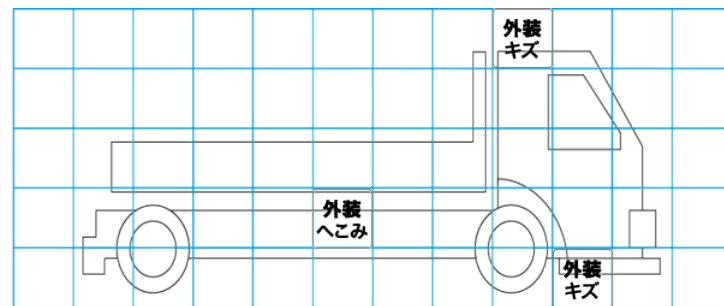
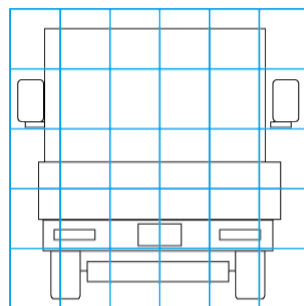
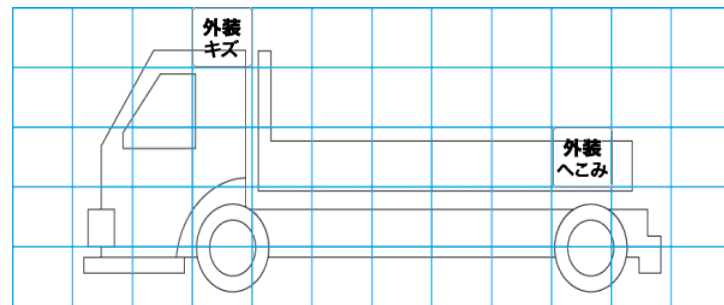
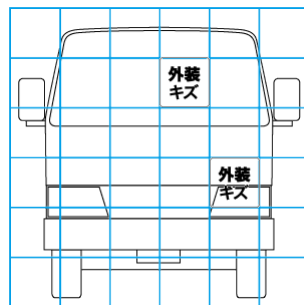

特記事項 エンジンキー2本、キーレス  
記録簿 有 (R1/6~R5/12)

タイヤ残量				タイヤサイズ			
単位: mm							
12	12			245/70R19.5	245/70R19.5		
12	13			245/70R19.5	245/70R19.5		
10	11	10	11	245/70R19.5	245/70R19.5	245/70R19.5	245/70R19.5
11	10	11	10	245/70R19.5	245/70R19.5	245/70R19.5	245/70R19.5
スペア	—	0		スペア	—	245/70R19.5	

素材: アルミ 備考: スタッドレスタイヤ

【外装】				【ボデー内】						
外装キズ	外装へこみ	うき	曲がり	サビ	補修跡	割れ	庫内キズ	庫内へこみ	庫内穴あき	床汚れ