

車両情報				
車名	初年度登録	型式	形状	車台番号
三菱ふそう	平成27年10月	TKG-FK61F	セルフレーン	FK61F-587143
走行	馬力	シフト	ブレーキ	ボディ内寸
11.501km	220PS/162KW	M/T 6速	エア	長: 5,180 mm 幅: 2,140 mm 高: 290 mm 門高: mm

◎:良好 ○:通常走行問題なし △:要修理 /:装備無し ※あくまでも当社判断基準によるものです

エンジン			電装関係			キャビン		
点検項目	結果	状態	点検項目	結果	状態	点検項目	結果	状態
異音	◎		エアコン	◎		シート	◎	カバー付き
オイル混入	◎		スターター	◎		ヘッドライト	◎	HID
オイル漏れ	○	ロッカーカバー しみ	オルタネーター	◎		ウィンカー	◎	
水混入	◎		P/W (運転席)	◎		ワイパー	◎	
水漏れ	◎		P/W (助手席)	◎		ミラー	○	キャップ 外れ、サイドミラーキ ャップ外れ
燃料漏れ	◎		坂道発進装置	◎				
排気	◎		異常ランプ	◎		走行関係		
マフラー	◎		オーディオ	◎		点検項目	結果	状態
ターボ	◎		バックカメラ	◎	カラー	リーフサス	◎	
冷却水吹返	◎		電格ミラー	◎		エアサス	/	
			ETC	◎	標準	パワステ	◎	
ミッション			タコグラフ	/		ハンドル	◎	カバー付き
点検項目	結果	状態	上物仕様			燃料タンク	◎	スチール 100L
ギア鳴き	◎		点検項目	結果	状態	デフ		
ギア抜け	◎		床材質	/	木材	点検項目	結果	状態
クラッチ	◎					異音	◎	
異音	◎					オイル漏れ	◎	
オイル漏れ	◎					デフロック	/	
リターダ	/							

特記事項 エンジンキー2本、スマートキー1本、左サイドバンパー曲り。
 記録簿 有 (H29/10~R5/11)

タイヤ残量				タイヤサイズ			
単位: mm							
6	7			245/70R19.5	245/70R19.5		
—	—			—	—		
7	7	7	7	245/70R19.5	245/70R19.5	245/70R19.5	245/70R19.5
—	—	—	—	—	—	—	—
スペア	8	—		スペア	245/70R19.5	—	—

素材: スチール 備考:

上物仕様			
上物名	メーカー	型式「製造番号」	年式
平ボディ	メーカー完成品 (重機運搬用に加工)		平成27年
【備考】 ロープ穴5対、ロープフック11対、作業灯2箇所、丸型フック4箇所 (前)、U字フック5箇所 (前)、リアロープ穴4対、ヨコネタ補強、道板掛け			
クレーン/クレーン	タダノ	TM-ZE364SLHRU 「KB9991」	平成27年9月
【備考】 4段ブーム、フックイン、ラジコン付き、吊り上げ荷重2.93t、ハイジャッキ、リヤアウトリガー			
【備考】			

外装状態			
キャブコーション	フレーム番号	フレームのさび	飛石
有	確認済	小	無

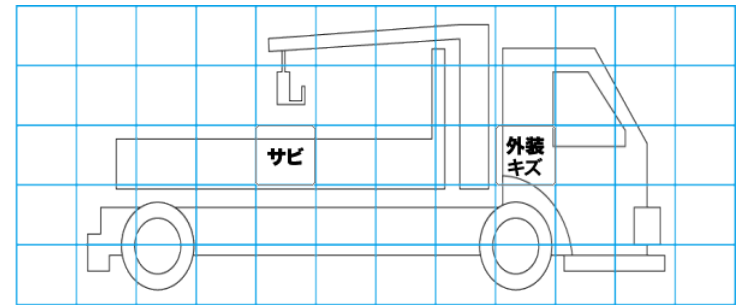
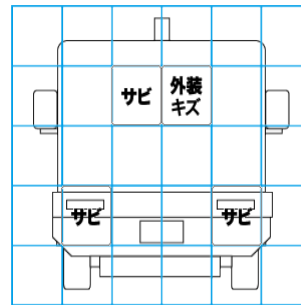
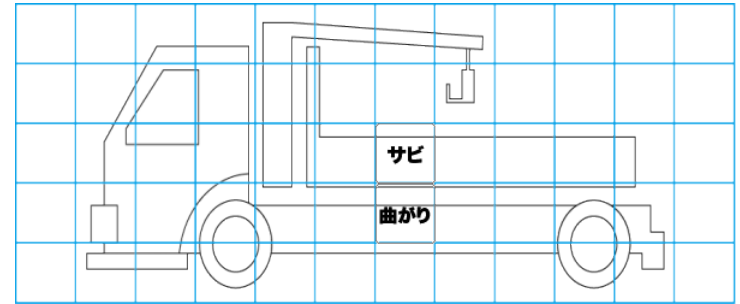
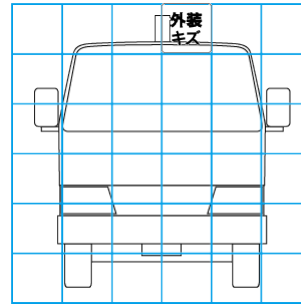

【外装】

【ボデー内】

外装キズ	外装へこみ	うき	曲がり	サビ	補修跡	割れ	庫内キズ	庫内へこみ	庫内穴あき	床汚れ
------	-------	----	-----	----	-----	----	------	-------	-------	-----