

車両情報				
車名	初年度登録	型式	形状	車台番号
三菱ふそう	平成26年10月	QKG-FU54VZ	アルミウイング	FU54VZ-531623
走行	馬力	シフト	ブレーキ	ボディ内寸
641,789km	380PS/279KW	A/T イノマツ 12速	エア	長: 9,650 mm 幅: 2,410 mm 高: 2,460 mm 門高: 2,380 mm

◎: 良好 ○: 通常走行問題なし △: 要修理 /: 装備無し ※あくまでも当社判断基準によるものです

エンジン			電装関係			キャビン																							
点検項目	結果	状態	点検項目	結果	状態	点検項目	結果	状態																					
異音	◎		エアコン	◎		シート	○	破れ、へたり																					
オイル混入	◎		スターター	◎		ヘッドライト	◎	HID																					
オイル漏れ	◎		オルタネーター	◎		ウィンカー	◎																						
水混入	◎		P/W (運転席)	◎		ワイパー	○	ワイパー錆有り																					
水漏れ	◎		P/W (助手席)	◎		ミラー	○	左右デブ補修跡有り																					
燃料漏れ	◎		坂道発進装置	◎		<table border="1"> <thead> <tr> <th colspan="3">走行関係</th> </tr> <tr> <th>点検項目</th> <th>結果</th> <th>状態</th> </tr> </thead> <tbody> <tr> <td>リーフサス</td> <td>◎</td> <td></td> </tr> <tr> <td>エアサス</td> <td>◎</td> <td>リヤエアサス</td> </tr> <tr> <td>パワステ</td> <td>◎</td> <td></td> </tr> <tr> <td>ハンドル</td> <td>○</td> <td>擦れ</td> </tr> <tr> <td>燃料タンク</td> <td>◎</td> <td>スチール 300L</td> </tr> </tbody> </table>			走行関係			点検項目	結果	状態	リーフサス	◎		エアサス	◎	リヤエアサス	パワステ	◎		ハンドル	○	擦れ	燃料タンク	◎	スチール 300L
走行関係																													
点検項目	結果	状態																											
リーフサス	◎																												
エアサス	◎	リヤエアサス																											
パワステ	◎																												
ハンドル	○	擦れ																											
燃料タンク	◎	スチール 300L																											
排気	◎		異常ランプ	○	AMB制御、車間距離センサー点灯																								
マフラー	◎		オーディオ	◎																									
ターボ	◎		バックカメラ	◎	カラー																								
冷却水吹返	◎		電格ミラー	◎																									
ミッション			上物仕様			デフ																							
点検項目	結果	状態	点検項目	結果	状態	点検項目	結果	状態																					
ギア鳴き	◎		床材質	/	木材	異音	◎																						
ギア抜け	◎					オイル漏れ	◎																						
クラッチ	/					デフロック	/																						
異音	◎																												
オイル漏れ	◎																												
リターダ	/																												

特記事項 エンジンキー3本、スマートキー1本、ボデーキー1本 (固着)  
 ※観音扉内枠ゴム外れ、観音扉開閉固い、左フロントショックオイル滲み  
 記録簿 有 (R5/10)

タイヤ残量				タイヤサイズ			
単位: mm							
13	12			295/80R22.5	295/80R22.5		
—	—			—	—		
10	9	10	11	11R22.5 14PR	11R22.5 14PR	11R22.5 14PR	11R22.5 14PR
9	11	10	11	11R22.5 16PR	11R22.5 16PR	11R22.5 16PR	11R22.5 16PR
スペア	7	—		スペア	295/80R22.5	—	

素材: スチール 備考: スタッドレスタイヤ、3軸目左右再生タイヤ

上物仕様			
上物名	メーカー	型式「製造番号」	年式
アルミウイング	パブコ	「419A9285」	平成26年
【備考】 引出しフック9対、ラッシング2段、庫内灯4箇所、庫内凹み、キズ多数有り、庫内汚れ			
【備考】			
【備考】			

外装状態			
キャブコーション	フレーム番号	フレームのさび	飛石
有	確認済	無	飛石有(リペア可)

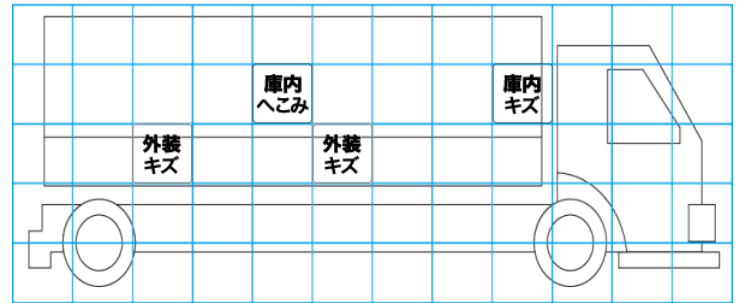
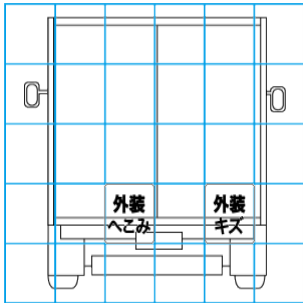
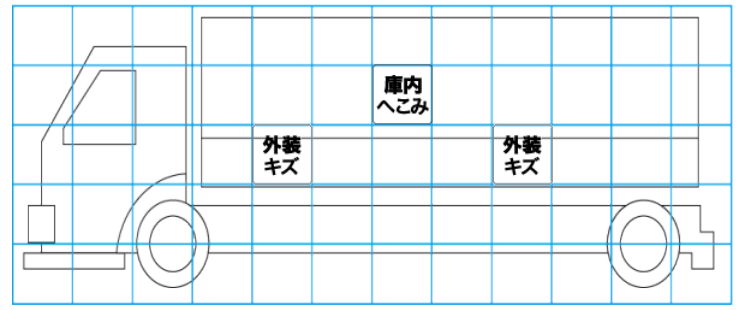
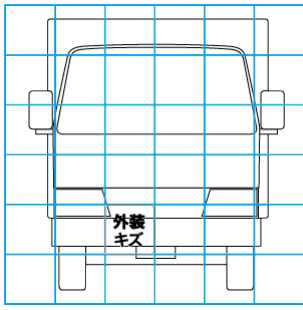

【外装】					【ボデー内】					
外装キズ	外装へこみ	うき	曲がり	サビ	補修跡	割れ	庫内キズ	庫内へこみ	庫内穴あき	床汚れ