

車両情報				
車名	初年度登録	型式	形状	車台番号
日野	平成28年6月	QDG-SS1EKDA改	クレーン付平	SS1EKD-10705
走行	馬力	シフト	ブレーキ	ボディ内寸
644,781km	520PS/382KW	A/T プロシフト 12速	エア	長: 6,830 mm 幅: 2,450 mm 高: mm 門高: mm

◎: 良好 ○: 通常走行問題なし △: 要修理 /: 装備無し ※あくまでも当社判断基準によるものです

エンジン			電装関係			キャビン		
点検項目	結果	状態	点検項目	結果	状態	点検項目	結果	状態
異音	◎		エアコン	◎		シート	○	破れ、へたり、タバコ穴
オイル混入	◎		スターター	◎		ヘッドライト	◎	HID
オイル漏れ	◎		オルタネーター	◎		ウィンカー	◎	
水混入	◎		P/W(運転席)	◎		ワイパー	◎	
水漏れ	◎		P/W(助手席)	◎		ミラー	◎	
燃料漏れ	◎		坂道発進装置	/		走行関係		
排気	◎		異常ランプ	○	EBS、ABS異常ランプ、ブレーキ摩耗ランプ、点灯	点検項目	結果	状態
マフラー	◎		オーディオ	◎		リーフサス	◎	
ターボ	◎		バックカメラ	○	映らないフルトレ用モニターのみ	エアサス	/	
冷却水吹返	◎		電格ミラー	◎		パワステ	◎	
ミッション			上物仕様			デフ		
点検項目	結果	状態	点検項目	結果	状態	点検項目	結果	状態
ギア鳴き	◎		ETC	◎	標準	燃料タンク	◎	スチール 250L 250L
ギア抜け	◎		タコグラフ	◎	アナログ	ハンドル	○	擦れ
クラッチ	/		床材質			異音	◎	
異音	◎		床材質	/	鉄板	オイル漏れ	○	リヤデフドレンボルト付近滲み
オイル漏れ	◎		リターダ			デフロック	◎	
リターダ	○	流体式 オイル滲みあり						

特記事項 エンジンキー1本、キーレス1個、フルトレーラー仕様(ピントルフック、サービス、エマージェンシーカブラ、電源ソケット付き)、エアコンパネル球切れ
記録簿 有(H29/6、R5/6)

タイヤ残量				タイヤサイズ			
単位: mm							
8	7			295/80R22.5	295/80R22.5		
—	—			—	—		
6	9	10	10	11R22.5 16PR	11R22.5 16PR	11R22.5 16PR	11R22.5 16PR
6	6	8	8	11R22.5 16PR	11R22.5 16PR	11R22.5 16PR	11R22.5 16PR
スベア	0	—		スベア	11R22.5 16PR	—	—

素材: スチール 備考:

上物仕様			
上物名	メーカー	型式「製造番号」	年式
平ボディ			
【備考】床面鉄板張り、スタンション穴16個、スタンションポール8本			
クレーン/クレーン	PALFINGFR	M122105 「2334410」	平成29年
【備考】林業用、リヤアウトリガー、折り曲げ式クレーン、MAX2,900kg、油圧ホースオイル漏れ有り			
【備考】			

外装状態			
キャブコーション	フレーム番号	フレームのさび	飛石
有	確認済	小	点傷有

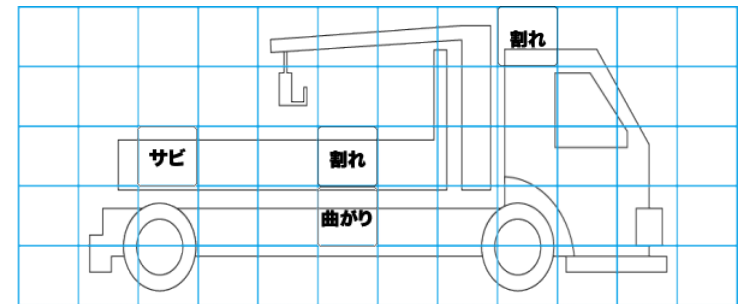
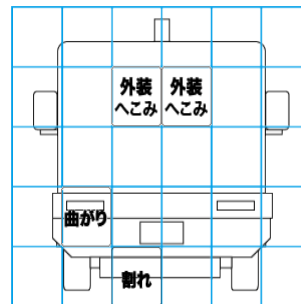
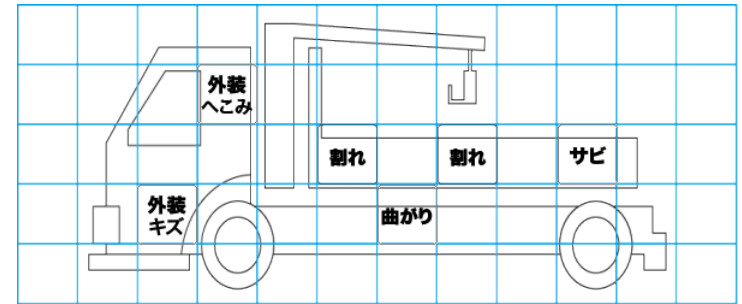
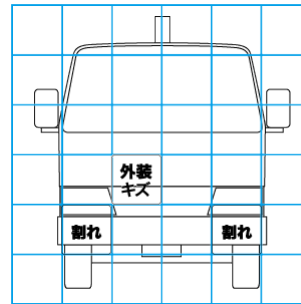

【外装】	【ボデー内】
外装キズ	庫内キズ
外装へこみ	庫内へこみ
うき	庫内穴あき
曲がり	床汚れ
サビ	
補修跡	
割れ	