

車両情報				
車名	初年度登録	型式	形状	車台番号
日野	平成28年10月	SDG-FC7JEA	汚泥吸引車	FC7JEA-10198
走行	馬力	シフト	ブレーキ	ボディ内寸
21,877km	220PS/162KW	M/T 6速	エア	長: mm 幅: mm 高: mm 門高: mm

◎:良好 ○:通常走行問題なし △:要修理 /:装備無し ※あくまでも当社判断基準によるものです

エンジン			電装関係			キャビン		
点検項目	結果	状態	点検項目	結果	状態	点検項目	結果	状態
異音	◎		エアコン	◎		シート	○	へたり、擦れ、汚れ
オイル混入	◎		スターター	◎		ヘッドライト	◎	HID フォグランプ付き
オイル漏れ	◎		オルタネーター	◎		ウィンカー	○	左ドアウィンカー取り付け部補修跡有り
水混入	◎		P/W(運転席)	◎		ワイパー	◎	
水漏れ	◎		P/W(助手席)	◎		ミラー	○	右アンダーミラー取り付け部割れ・キャップ欠損
燃料漏れ	◎		坂道発進装置	◎				
排気	◎		異常ランプ	◎		走行関係		
マフラー	◎		オーディオ	◎		点検項目	結果	状態
ターボ	◎		バックカメラ	/		リーフサス	◎	
冷却水吹返	◎		電格ミラー	◎		エアサス	/	
ミッション			上物仕様			パワステ	◎	
点検項目	結果	状態	点検項目	結果	状態	ハンドル	○	擦れ
ギア鳴き	◎		床材質	/	ステンレス	燃料タンク	◎	スチール 100L
ギア抜け	◎					デフ		
クラッチ	◎					点検項目	結果	状態
異音	◎					異音	◎	
オイル漏れ	◎					オイル漏れ	◎	
リターダ	/					デフロック	/	

特記事項 エンジンキ-3本、不明キ-3本、PTOスイッチ内パイロットランプ不灯(作動OK、マルチモニターに動作表示有り)オーディオ欄に写真添付、突入防止装置左コーナーカバー欠損
記録簿 有 (H30/10~R5/12)

タイヤ残量				タイヤサイズ			
単位: mm							
12	11			225/80R17.5	225/80R17.5		
—	—			—	—		
11	10	10	11	225/80R17.5	225/80R17.5	225/80R17.5	225/80R17.5
—	—	—	—	—	—	—	—
スペア	3	—		スペア	225/80R17.5	—	—

素材: スチール 備考:

上物仕様			
上物名	メーカー	型式「製造番号」	年式
汚泥吸引車	兼松エンジニアリング	SM-O4BVP 「1511106」	平成27年
【備考】 品名:汚水 容積:2280L 比重:1.00 最大積載容積:2280L 動力56kw、圧力96kpa、風量毎分40m、レシーバー3.0立米、ステンレス製工具箱			
真空ポンプ	アンレット	BT135V 「12992」	平成27年
【備考】			
【備考】			

外装状態			
キャブコーション	フレーム番号	フレームのさび	飛石
有	確認済	小	点傷有

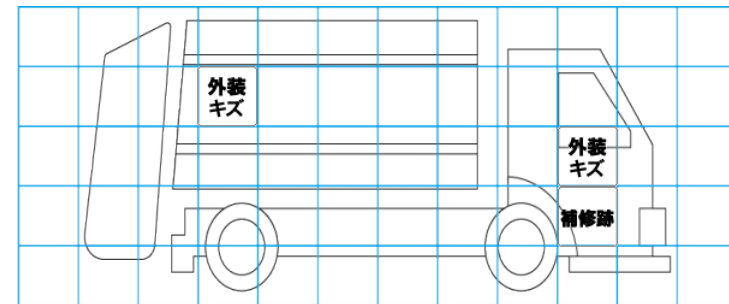
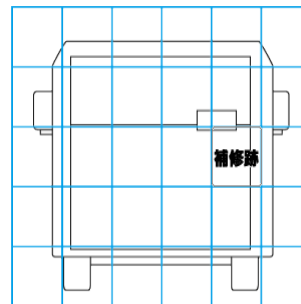
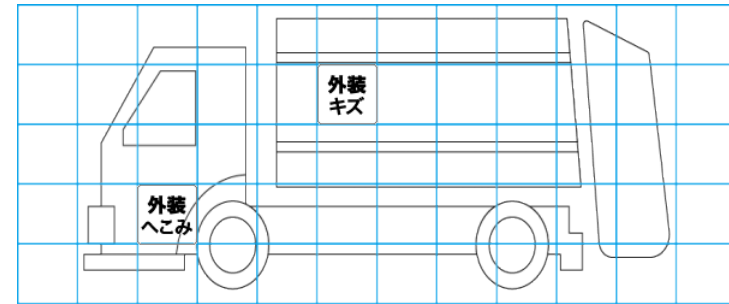
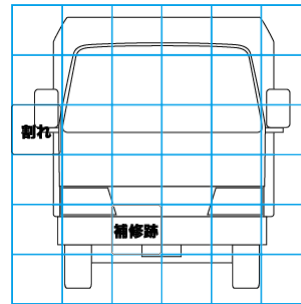

【外装】				【ボデー内】							
外装キズ	外装へこみ	うき	曲がり	サビ	補修跡	割れ	庫内キズ	庫内へこみ	庫内穴あき	床汚れ	