

車両情報					
車名	初年度登録	型式	形状	車台番号	
三菱ふそう	平成26年3月	TKG-FEB90	塵芥車	FEB90-521626	
走行	馬力	シフト	ブレーキ	ボディ内寸	
187,466km	175PS/129KW	M/T 5速	ハキューム	長: mm 高: mm	幅: mm 門高: mm

◎:良好 ○:通常走行問題なし △:要修理 /:装備無し ※あくまでも当社判断基準によるものです

エンジン			電装関係			キャビン		
点検項目	結果	状態	点検項目	結果	状態	点検項目	結果	状態
異音	◎		エアコン	◎		シート	○	破れ、へたり、汚れ
オイル混入	◎		スターター	◎				リクライニングレバー
オイル漏れ	○	インタークーラーホース A/Cコンプレッサーパケット裏、にじみ	オルタネーター	◎		ヘッドライト	◎	カバー外れ
水混入	◎		P/W(運転席)	◎				ハロゲン
水漏れ	◎		P/W(助手席)	◎		ウィンカー	◎	フォグランプ付き
燃料漏れ	◎		坂道発進装置	/		ワイパー	◎	
排気	◎		異常ランプ	◎		ミラー	○	アンダーミラー、キャップ傷及びステアー付け根クラック
マフラー	◎		オーディオ	◎				
ターボ	◎		バックカメラ	◎	カラー			
冷却水吹返	◎		電格ミラー	◎				
			ETC	/				
			タコグラフ	/				
ミッション			上物仕様			走行関係		
点検項目	結果	状態	点検項目	結果	状態	点検項目	結果	状態
ギア鳴き	◎		床材質	/	鉄板	リーフサス	◎	
ギア抜け	◎					エアサス	/	
クラッチ	◎					パワステ	◎	
異音	◎					ハンドル	○	擦れ
オイル漏れ	○	リヤシール PTOギヤケース、バックスイッチ廻り、にじみ				燃料タンク	◎	スチール 100L
リターダ	/							
デフ						デフ		
点検項目	結果	状態	点検項目	結果	状態	点検項目	結果	状態
異音	◎					異音	◎	
オイル漏れ	◎					オイル漏れ	◎	ビニオンシールにじみ
デフロック	/					デフロック	/	

特記事項 エンジンキー2本、PTOスイッチ一部破損(操作、作動OK)、室内天井汚れ、突入防止装置サイドカバー欠損、左側曲がり
記録簿 有 (H28/1~R5/3)

タイヤ残量			
単位: mm			
8	7		
-	-		
7	8	8	8
-	-	-	-
スペア	-	-	

タイヤサイズ			
	225/80R17.5	225/80R17.5	
	-	-	
225/80R17.5	225/80R17.5	225/80R17.5	225/80R17.5
-	-	-	-
スペア	-	-	
素材: スチール	備考:		

上物仕様			
上物名	メーカー	型式「製造番号」	年式
塵芥車	モリタエコノス	KA665D 「43163989J」	平成26年3月
【備考】 容積6.5立米、回転式、ダンプ排出、連続作動車、汚水タンク、スコップ掛け、消火器付き、床全面鉄板張り			
【備考】			
【備考】			

外装状態			
キャブコーション	フレーム番号	フレームのさび	飛石
有	確認済	小	点傷有

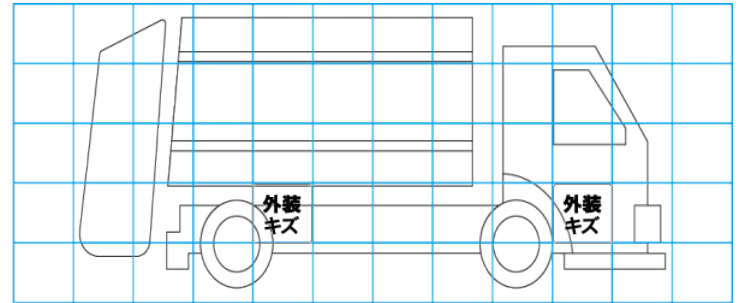
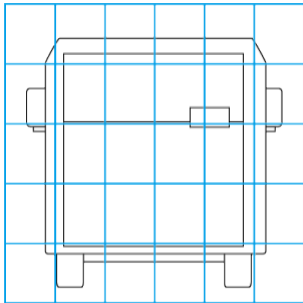
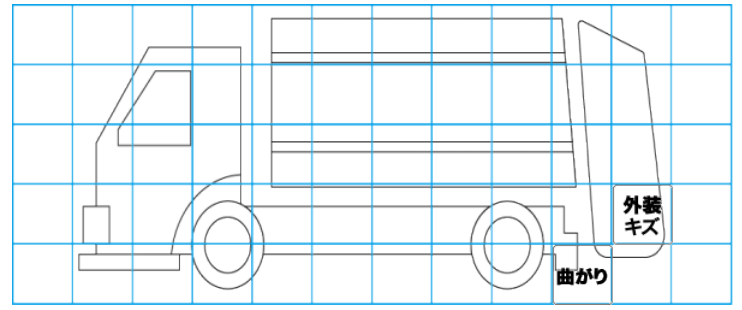
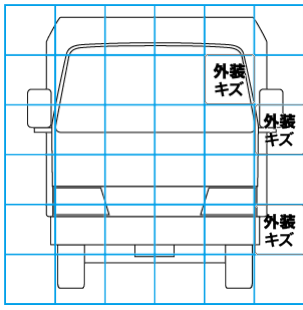

【外装】	【ボデー内】
<input checked="" type="checkbox"/> 外装キズ <input checked="" type="checkbox"/> 外装へこみ <input type="checkbox"/> うき <input type="checkbox"/> 曲がり <input type="checkbox"/> サビ <input type="checkbox"/> 補修跡 <input type="checkbox"/> 割れ	<input type="checkbox"/> 庫内キズ <input type="checkbox"/> 庫内へこみ <input type="checkbox"/> 庫内穴あき <input type="checkbox"/> 床汚れ