

車両情報				
車名	初年度登録	型式	形状	車台番号
日野	平成23年3月	LKG-FR1EXBG	冷凍バン	FR1EXB-10819
走行	馬力	シフト		ブレーキ
976.858km	380PS/279KW	セミア/T	プロシフト 12速	エア
				長: 9,330 mm 幅: 2,290 mm 高: 2,240 mm 門高: 2,200 mm

◎:良好 ○:通常走行問題なし △:要修理 /:装備無し ※あくまでも当社判断基準によるものです

エンジン		
点検項目	結果	状態
異音	◎	
オイル混入	◎	
オイル漏れ	○	ロッカーカバー滲み。
水混入	◎	
水漏れ	◎	
燃料漏れ	◎	
排気	◎	
マフラー	◎	
ターボ	◎	
冷却水吹返	◎	

ミッション		
点検項目	結果	状態
ギア鳴き	◎	
ギア抜け	◎	
クラッチ	◎	
異音	◎	
オイル漏れ	◎	
リターダ	◎	永久磁石式

電装関係		
点検項目	結果	状態
エアコン	◎	
スターター	◎	
オルタネーター	◎	
P/W (運転席)	◎	
P/W (助手席)	◎	
坂道発進装置	◎	
異常ランプ	◎	
オーディオ	◎	
バックカメラ	◎	カラー
電格ミラー	◎	
ETC	/	
タコグラフ	/	

上物仕様		
点検項目	結果	状態
床材質	/	アルミ I形キーストン。

キャビン		
点検項目	結果	状態
シート	○	へたり、擦れ、 汚れ 背もたれガタ有り。
ヘッドライト	◎	
ウィンカー	◎	
ワイパー	◎	
ミラー	◎	

走行関係		
点検項目	結果	状態
リーフサス	◎	
エアサス	◎	リヤエアサス
パワステ	◎	
ハンドル	○	擦れ
燃料タンク	◎	スチール 300L

デフ		
点検項目	結果	状態
異音	◎	
オイル漏れ	◎	
デフロック	/	

**特記事項** キャブ内汚れキズ。インパネポケット欠品。キャブ・ボデー看板跡有。  
 エンジンキー2本。ボディキー1本。  
 ※R2/12月: 走行724,325km時、T/M交換済。  
**記録簿** 有 (H23/7~R5/9)

タイヤ残量			
単位: mm			
6	1		
—	—		
2	2	1	2
1	1	1	0
スペア	5	—	

タイヤサイズ			
275/80R22.5	275/80R22.5		
—	—		
275/80R22.5	275/80R22.5	275/80R22.5	275/80R22.5
275/80R22.5	275/80R22.5	275/80R22.5	275/80R22.5
スペア	275/80R22.5	—	

素材: スチール 備考:

上物仕様			
上物名	メーカー	型式「製造番号」	年式
冷凍バン	矢野特殊自動車	LA1103-0090 「110090」	平成23年
【備考】 ラッシングレール2段。ジョロダレール4列。庫内灯5個。作業灯2個(不灯)。水抜き穴: 前方左1個、後方1対。 断熱材: リヤ90mmサイド75mm。			
冷凍機/サブエンジン (スタンバイ付)	菱重	TU100SA-CN 「194100126BL」	平成23年
【備考】 -35℃設定。+10.8℃→-21.5℃(2H)確認。稼働時間: 5116h。			
【備考】			

外装状態			
キャブコーション	フレーム番号	フレームのさび	飛石
有	確認済	無	点傷有

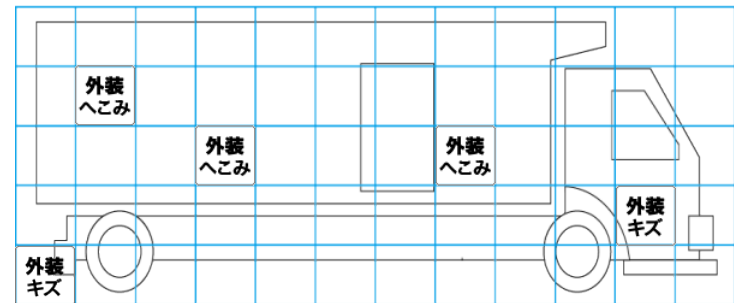
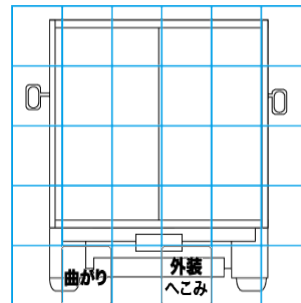
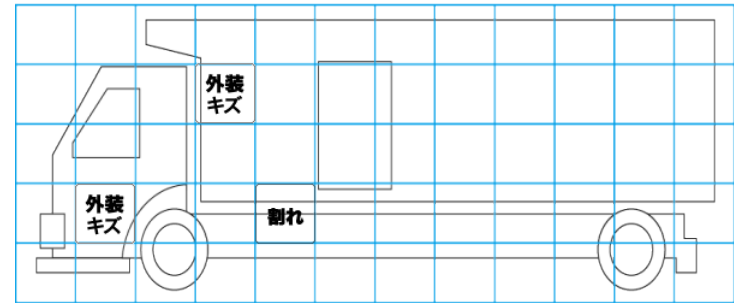
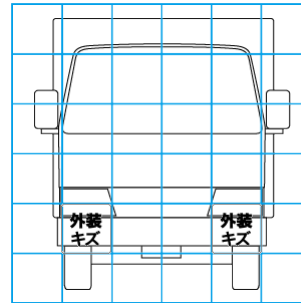

【外装】				【ボデー内】						
外装キズ	外装へこみ	うき	曲がり	サビ	補修跡	割れ	庫内キズ	庫内へこみ	庫内穴あき	床汚れ